

AUDI R8 LMS GT3 2019

奧迪R8 LMS GT3 2019



Officially Licensed by AUDI AG



MENG
WWW.MENG-MODEL.COM

制作前必读

Read carefully before assembly

組み立て前に必ずお読みください。

Необходимо внимательно прочесть перед изготовлением модели

Vor der Montage bitte sorgfältig lesen

Lisez attentivement avant de monter

Lea cuidadosamente antes del montaje

- 本产品为拼接模型，需要使用模型专用工具自行组装。
 - 本产品中不包含模型专用工具、胶水或颜料。如有需要，请另外购买。
 - 制作产品前请仔细阅读手册，按照手册标明的步骤进行制作。低年龄制作者制作时需有成人看护，看护者请仔细阅读手册。
 - 制作产品时请先确定零件编号，然后再使用剪钳将其从板件上取下，切勿一次取下多个零件，以免丢失或混淆，剩余的碎屑请妥善丢弃。
 - 制作产品时也许会使用到刀具、胶水、颜料等，请仔细阅读相应的说明书，正确使用。
 - 如需使用胶水，塑料零件请用模型专用胶水进行粘合，金属零件请用瞬间胶进行粘合。
 - 如需涂装，请在通风环境下进行，并按照颜料的注意事项操作。
-
- This product is a plastic model kit. Please use hobby tools to assemble it.
 - This product doesn't include any hobby tool, glue or paint. If needed, please purchase separately.
 - Carefully read the instructions before commencing assembly and follow the instruction steps during the assembly process. Young modellers building this model kit shall be guided by adults. The supervising adults should carefully read the instructions too.
 - Check part numbers before removing them from sprues with side cutters. To avoid losing or mixing up the parts, don't remove too many parts at a time. Please dispose the plastic residuals properly.
 - Knives, glue and paints may be used during the assembly process. Please read their corresponding instructions and use them correctly.
 - If you need to use glue, please use plastic model cement to glue the plastic parts and use CA glue to bond metal parts.
 - If you need to paint this model, please paint it in a ventilated environment, and follow the paint notices.
-
- 本製品はプラスチックモデル組立キットであり、モデル専用の工具で組み立ててください。
 - 本製品には、モデル用の工具、接着剤、または塗料が含まれていません。必要に応じて別途ご購入ください。
 - 製品を組み立てる前にマニュアルをよく読み、マニュアルに記載された手順に従って作ってください。低年齢の方が作る際には保護者がサポートし、保護者は必ずマニュアルをお読みください。
 - 製品を組み立てる際は、まず部品番号を確認してから、モデル専用ニッパーでランナーからきれいに切り離してください。紛失や混乱を避けるため、一度に複数の部品を切り取らないでください。切り取った後のごみは適切に廃棄してください。
 - 製品を組み立てる時、刃物、接着剤、塗料などを使用しますので、使用する前にそれぞれの注意書きをよく読み、指示に従って正しく使用してください。
 - 接着剤を使用する場合、プラスチック部品はモデル専用の接着剤で接着し、金属部品は瞬間接着剤で接着してください。
 - 塗装が必要な場合、室内の換気に十分注意しながら、塗装指示に従って操作してください。
-
- Данное изделие предназначено для самостоятельной сборки. При сборке модели необходимо использовать специальные инструменты.
 - В комплект данного изделия не входят краски, инструменты и клей. При необходимости приобретите отдельно.
 - Пожалуйста, внимательно прочтите инструкцию перед началом сборки изделия и следуйте указаниям в инструкции. Моделистам младшего возраста требуется помощь взрослых.
 - Во время сборки изделия перед отсоединением деталей, пожалуйста, сначала сверьтесь с номером детали, а затем, используя ножницы и плоскогубцы, снимите деталь с листа. Во избежание потери деталей или путаницы, не удаляйте одновременно несколько деталей. Оставшийся мусор утилизируйте в соответствии с инструкцией.
 - При сборке изделия разрешается использовать ножи, клей, краски и т.д. Пожалуйста, внимательно прочитайте инструкцию для правильного использования.
 - Если нужно воспользоваться клеем, пожалуйста, используйте специальный клей для пластмассы при склеивании пластиковых деталей модели. Для склеивания металлических деталей используйте цианоакрилатный клей.
 - При окраске модели внимательно изучите инструкцию. Пожалуйста, соблюдайте меры предосторожности при работе с краской, окрашивание модели производите в хорошо проветриваемом помещении.
-
- Dieses Produkt ist ein Plastikmodellbausatz. Bitte verwenden Sie Hobby-Werkzeuge, um es zusammenzubauen.
 - Dieses Produkt enthält kein Hobbywerkzeug, Kleber oder Farbe. Falls erforderlich, bitte separat kaufen.

- Lesen Sie die Anleitung sorgfältig durch, bevor Sie mit dem Zusammenbau beginnen, und befolgen Sie die Anweisungen während des Zusammenbaus. Junge Modellbauer, die diesen Bausatz bauen, sollten von Erwachsenen angeleitet werden. Die aufsichtführenden Erwachsenen sollten die Anleitung ebenfalls sorgfältig lesen.
- Überprüfen Sie die Teilenummern, bevor Sie die Teile mit dem Seitenschneider von den Angüssen entfernen. Um den Verlust oder die Verwechslung von Teilen zu vermeiden, entfernen Sie nicht zu viele Teile auf einmal. Bitte entsorgen Sie die Kunststoffreste ordnungsgemäß.
- Während des Zusammenbaus müssen Messer, Klebstoff und Farben verwendet werden. Bitte lesen Sie die entsprechenden Anweisungen und verwenden Sie sie richtig.
- Wenn Sie Klebstoff verwenden müssen, benutzen Sie bitte Kunststoffmodellbaukleber zum Verkleben der Kunststoffteile und CA-Kleber zum Verkleben der Metallteile.
- Wenn Sie das Modell lackieren müssen, lackieren Sie es bitte in einer gut belüfteten Umgebung und beachten Sie die Hinweise zum Lackieren.
- Ce produit est un kit de modèle en plastique. Veuillez utiliser les outils de loisirs pour l'assembler.
- Ce produit n'inclut aucun outil de loisir, colle ou peinture. Si nécessaire, veuillez l'acheter séparément.
- Lisez attentivement les instructions avant de commencer l'assemblage et suivez les étapes d'instructions pendant le processus d'assemblage. Les jeunes maquetistes construisant ce kit de modèle doivent être guidés par des adultes. Les adultes surveillants doivent également lire attentivement les instructions.
- Vérifiez les numéros de pièce avant de les retirer des tiges de coulée avec des pinces coupantes latérales. Pour éviter de perdre ou de mélanger les pièces, ne retirez pas trop de pièces à la fois. Veuillez jeter les résidus de plastique correctement.
- Des couteaux, de la colle et des peintures peuvent être utilisés pendant le processus d'assemblage. Veuillez lire leurs instructions correspondantes et les utiliser correctement.
- Si vous avez besoin d'utiliser de la colle, veuillez utiliser du ciment modèle en plastique pour coller les pièces en plastique et utiliser de la colle CA pour coller les pièces métalliques.
- Si vous devez peindre ce modèle, veuillez le peindre dans un environnement ventilé et suivez les instructions de peinture.
- Este producto es una maqueta de plástico. Por favor, use herramientas de modelismo para montarlo.
- Este producto no incluye herramientas de modelismo, pegamento o pintura. Si fuese necesario, por favor, cómprelas por separado.
- Lea las instrucciones cuidadosamente antes de empezar el montaje y siga los pasos de las instrucciones durante el proceso de montaje. Los modelistas más jóvenes deberían estar supervisados por adultos, que también deberían leer las instrucciones.
- Revise los números de las piezas antes de cortarlas de las matrices con alicates de corte. Para evitar perder o mezclar las piezas, no corte demasiadas a la vez. Por favor, deshágase de los residuos plásticos de forma adecuada.
- Durante el proceso de montaje pueden usarse cuchillas, pegamento y pinturas. Por favor lea sus instrucciones correspondientes y úselos correctamente.
- Si necesita usar pegamento, use pegamento para plástico al pegar las partes de plástico y cianoacrilato para unir las partes metálicas.
- Si necesita pintar esta maqueta, pintela en un lugar ventilado y siga las recomendaciones de la pintura.

⚠ 注意

- 本产品适用年龄为14岁以上。
- 本产品含有细小零件，为避免引起误吞危险，请勿让3岁以下幼童接触。
- 制作产品时务必远离儿童，避免小零件和工具对儿童造成伤害。
- 将零件取出后应立即丢弃包装袋，切勿将包装袋置于口鼻处或套在头部，以免引起窒息。
- 制作产品时需格外注意各类工具尖刃及零件锐角，以免造成伤害。
- 请勿将本产品置于明火或者高温源附近。

⚠ Внимание

- Данное изделие подходит для возраста от 14 лет.
- Содержит мелкие детали. Во избежание опасности случайного проглатывания, не подпускайте к изделию детей младше 3 лет.
- При изготовлении изделия, обязательно держитесь подальше от детей, чтобы мелкие детали и инструменты не причинили вреда детям.
- Упаковочный пакет следует выбросить сразу после извлечения деталей. Не разрешайте помещать упаковочный пакет детям в рот, нос или на голову, во избежание удушья.
- Соблюдайте правила безопасности при работе с режущими инструментами во избежание ранений и травм.
- Не размещайте данное изделие поблизости от открытого огня или источника высокой температуры.

⚠ Caution

- This product is for users aged above 14.
- This product contains small parts. Keep it out of reach of children under 3 years old to prevent the children from accidentally swallowing the parts.
- Keep children away from the assembly area to avoid any injury caused by small parts or tools.
- Please dispose the plastic bags properly after taking parts out. To avoid danger of suffocation, keep the plastic bags away from your mouth, nose or head.
- Please pay extra attention to the sharp tips and edges of tools and parts to avoid any injury.
- Keep this product away from fire or high temperature sources.

⚠ Vorsicht

- Dieses Modellbausatz ist für Benutzer unter 14 Jahren nicht geeignet.
- Dieses Produkt enthält Kleinteile, bewahren Sie es außerhalb der Reichweite von Kindern unter 3 Jahren auf, um zu verhindern, dass Kinder die Teile versehentlich verschlucken.
- Halten Sie Kinder vom Montagebereich fern, um Verletzungen durch Kleinteile oder Werkzeuge zu vermeiden.
- Bitte entsorgen Sie die Plastiktüten nach der Entnahme der Teile ordnungsgemäß. Um Erstickungsgefahr zu vermeiden, halten Sie die Plastiktüten von Mund, Nase und Kopf fern.
- Achten Sie bitte besonders auf die scharfen Spitzen und Kanten von Werkzeugen und Teilen, um Verletzungen zu vermeiden.
- Halten Sie dieses Produkt von Feuer oder hohen Temperaturen fern.

⚠ 注意

- 本製品の対象年齢は14才以上です。
- 本製品には小さな部品が含まれています。誤って飲み込む危険を避けるため、3才未満の子供に触れさせないでください。
- 小さな部品や工具による子供へのケガを防ぐために、製品を組み立てる時は必ず子供を手元から離してください。
- 包装用の袋は部品を取り出した後すぐに廃棄してください。窒息しないように、袋を顔からかぶったり、鼻や口を覆ったりしないでください。
- 製品を組み立てる際には、ケガをしないように、各種工具や部品の尖った先端や鋭い縁に注意してください。
- 本製品を直火または高温の近くに置かないでください。

⚠ Attention

- Ce produit est destiné aux utilisateurs âgés de plus de 14.
- Ce produit contient de petites pièces. Gardez-les hors de portée des enfants de moins de 3 ans pour éviter que les enfants n'avalent accidentellement les pièces.
- Tenez les enfants éloignés de la zone de montage pour éviter toute blessure causée par de petites pièces ou des outils.
- Veuillez jeter les sacs en plastique correctement après avoir retiré les pièces. Pour éviter tout risque d'étouffement, gardez les sacs en plastique éloignés de votre bouche, de votre nez ou de votre tête.
- Veuillez prêter une attention particulière aux pointes et bords tranchants des outils et des pièces pour éviter toute blessure.
- Gardez ce produit à l'écart du feu ou des sources de haute température.

⚠ Cuidado

- ⓘ Este producto es para personas mayores de 14 años.
- ⓘ Este producto contiene partes pequeñas. Mantener alejado de niños menores de 3 años para evitar que accidentalmente puedan tragarse las piezas.

- ⓘ Mantener a los niños lejos del área de montaje para evitar cualquier herida causada por piezas pequeñas o herramientas.
- ⓘ Tire las bolsas de plástico correctamente después de extraer las piezas. Para evitar peligro de asfixia mantenga las bolsas de plástico lejos de la boca, nariz o cabeza.

- ⓘ Preste especial atención a puntas y bordes de herramientas afiladas para evitar cualquier daño.
- ⓘ Mantenga este producto lejos del fuego o de lugares con altas temperaturas.

零件剪取方式

Injection gate and sprue puller cleaning

部品の切り取り方法

Способ вырезания деталей

Entfernen von Teilen aus Angüssen

Retrait de pièces des tiges de coulée

Quitar Piezas de las Matrices

- ⓘ 首先使用剪钳剪下零件，之后使用笔刀将零件上的残余水口或拉钩切除。
- ⓘ Remove parts with side cutters and then clean the injection gate residual material or sprue pullers with a hobby knife.
- ⓘ まずはモデル専用ニッパーで部品を切り取り、その後カッターやデザインナイフで部品に付いているゲート口や余計な突起をきれいに切り取ってください。
- ⓘ Сначала используйте кусачки, чтобы отрезать деталь с литника, затем используйте канговый модельный нож, чтобы отрезать остаточные детали и крепления.
- ⓘ Entfernen Sie die Teile mit einem Seitenschneider und säubern Sie dann die Angussreste oder Angussabzieher mit einem Hobbymesser.
- ⓘ Retirez les pièces avec une pince coupante latérale, puis nettoyez le matériau résiduel de la porte d'injection ou les extracteurs avec un couteau passe-temps.
- ⓘ Quite las piezas con alicates de corte lateral y limpie los puntos de unión con un cúter de modelismo.

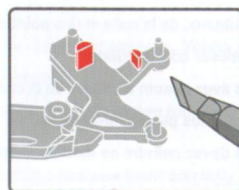
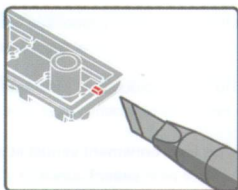
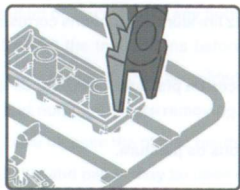

水貼使用说明

Decal Application

水転写デカールの貼り方

Инструкция использования водных наклеек

Anbringen der Naßschiebebilder

Application d'autocollants

Aplicación de Calcas

- | | |
|--|---|
| <ul style="list-style-type: none"> ① Cut off a decal from the decal sheet. ② Dip the decal in tepid water for about 10 seconds and place it on a clean cloth. ③ Hold the backing sheet edge and slide the decal onto the model. ④ Move decal into position with a wet finger. ⑤ Press decal gently down with a soft cloth until excess water and air bubbles are gone. | <ul style="list-style-type: none"> ① 将水贴在薄片上剪下。 ② 将水贴在温水中浸泡10秒钟，然后将其放在干净的布上。 ③ 夹住底纸的边缘，将水贴滑动到模型上。 ④ 用蘸水的手指将湿润的水贴移动到合适的位置。 ⑤ 用软布轻轻按压水贴，直到将多余的水和水泡压出为止。 |
| <ul style="list-style-type: none"> ① Schneiden Sie ein Bild aus dem Aufkleberbogen aus. ② Tauchen Sie den Aufkleber etwa 10 Sekunden lang in lauwarmes Wasser und legen Sie ihn auf ein sauberes Tuch. ③ Halten Sie die Kante des Trägerblatts fest und schieben Sie das Abziehbild auf das Modell. ④ Bewegen Sie das Abziehbild mit einem feuchten Finger in die richtige Position. ⑤ Drücken Sie das Abziehbild vorsichtig mit einem weichen Tuch an, bis überschüssiges Wasser und Luftblasen verschwunden sind. | <ul style="list-style-type: none"> ① 貼りたい部分をハサミで切り抜きます。 ② ぬるま湯に10秒ほど浸してから、清潔なタオルなどの布に置きます。 ③ 台紙の端をピンセットで持ち、貼るところにデカールをスライドさせてモデルに移します。 ④ 指に少し水をつけて、デカールを正しい位置に調整します。 ⑤ 柔らかい布でデカール内側の気泡を押し出しながら、押し付けるようにして水分を取り除きます。 |
| <ul style="list-style-type: none"> ① Découpez un autocollant de la feuille d'autocollants. ② Trempez-le dans de l'eau tiède pendant environ 10 secondes et placez-le sur un chiffon propre. ③ Tenez le bord de la feuille de support et faites glisser l'autocollant sur le modèle. ④ Déplacez l'autocollant en position avec un doigt mouillé. ⑤ Appuyez doucement sur l'autocollant avec un chiffon doux jusqu'à ce que l'excès d'eau et les bulles d'air disparaissent. | <ul style="list-style-type: none"> ① Вырежьте нужный фрагмент. ② Поместите наклейку в теплую воду на 10 секунд, затем положите на чистую и сухую ткань. ③ Зажав край бумажной основы, аккуратно скользящими движениями поместите водную наклейку на поверхность модели. ④ Смоченными в воде пальцами поместите влажную наклейку на соответствующее место. ⑤ Используя мягкую ткань, аккуратно прижмите и разгладьте водную наклейку от центра к краям, удаляя возможные пузырьки воздуха и остатки воды. |
| <ul style="list-style-type: none"> ① Corte una calca de la hoja de calcas. ② Sumerja la calca en agua tibia durante 10 segundos y colóquela en un trapo limpio. ③ TSujete el borde del soporte de la hoja y deslice la calca sobre el modelo. ④ Mueva la calca a su posición con un dedo umedecido. ⑤ Presione la calca con delicadeza con un trapo suave hasta que el exceso de agua y las burbujas hayan desaparecido. | <ul style="list-style-type: none"> ① Corte una calca de la hoja de calcas. ② Sumerja la calca en agua tibia durante 10 segundos y colóquela en un trapo limpio. ③ TSujete el borde del soporte de la hoja y deslice la calca sobre el modelo. ④ Mueva la calca a su posición con un dedo umedecido. ⑤ Presione la calca con delicadeza con un trapo suave hasta que el exceso de agua y las burbujas hayan desaparecido. |

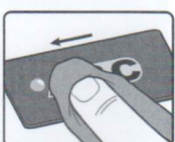
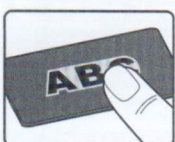
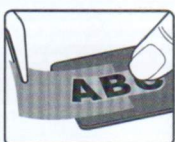
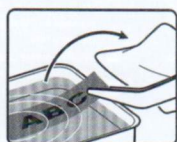
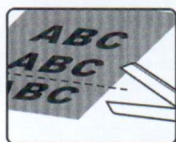

使用工具

Tools recommended

使用する工具

Рекомендуемые инструменты

Empfohlene Werkzeuge

Outils recommandés

Herramientas recomendadas

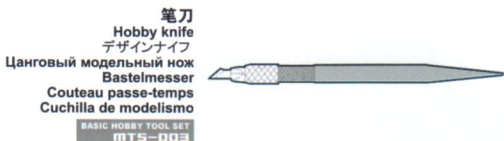

模型专用剪钳推荐

Recommended hobby side cutters

お勧めのモデル専用ニッパー

Специализированные кусачки-бокорезы для работы над моделью

Empfohlene Hobby-Seitenschneider

Pincines coupantes latérales de loisir recommandées

Alicate de corte lateral recomendado

推荐使用MENG与DSPIAE合作设计生产的模型工具产品。

We recommend to use the modeling tool presented by MENG and DSPIAE together.

MENGとDSPIAEが協力して開発したモデル専用ツールのご使用をお勧めします。

Рекомендуется использовать специальные модельные инструменты, разработанные и произведенные компанией MENG в сотрудничестве с DSPIAE.

Wir empfehlen, das von MENG und DSPIAE vorgestellte Modellierwerkzeug gemeinsam zu verwenden.

Nous recommandons d'utiliser l'outil de modélisation présenté par MENG et DSPIAE.

Recomendamos usar la herramienta de modelismo presentada conjuntamente por MENG y DSPIAE.

剪钳采用单刃设计，刃口锋利刚硬，剪切面工整光滑、无挤断现象，手柄握持稳固，使用手感舒适。

This single-edged side cutter features a sharp and hard blade. The cut surface on parts is neat and smooth. The ergonomically designed handle has an increased grip surface and offers improved cutting experience.

鋭く硬い刃を持った片刃のニッパーで、部品の切断面が滑らかになります。また、持ち手がしっかりといて、使い心地が良いです。

Лезвие кусачек изготовлено из прочного сплава и имеет одностороннюю заточку, с аккуратной и гладкой режущей поверхностью, позволяющую срезать пластик, не оставляя зазубрин. Ручка удобной формы обеспечивает стабильное удержание инструмента и комфортную работу.

Dieser einschneidige Seitenschneider verfügt über eine scharfe und harte Klinge. Die Schnittfläche an Teilen ist sauber und glatt. Der ergonomisch geformte Griff hat eine erhöhte Grifffläche und bietet ein verbessertes Schneideerlebnis.

Ce couteau latéral est doté d'une lame tranchante et dure. La surface de coupe est nette et lisse. La poignée ergonomique a une surface de préhension accrue et offre une expérience de coupe améliorée.

El alicate de corte lateral tiene una hoja dura y afilada. El corte sobre la superficie de las piezas es limpio y liso. El mango de diseño ergonómico tiene una gran superficie de agarre y ofrece una experiencia de corte mejorada.



限位螺栓调节器
 Limit regulator
 調整用ドライバー
 Регулятор предела
 Begrenzungsregler
 Régulateur de limite
 Regulador de Limite



刃口保护皮套
 Side cutters pouch
 保護カバー
 Чехол для кусачек из натуральной кожи
 Seitenschneider-Tasche
 Pochette pour couteaux latéraux
 Bolsa protectora de cortadores laterales



限位螺栓调节器
 Limit regulator
 調整用ドライバー
 Регулятор предела
 Begrenzungsregler
 Régulateur de limite
 Regulador de Limite



刃口保护皮套
 Side cutters pouch
 保護カバー
 Чехол для кусачек из натуральной кожи
 Seitenschneider-Tasche
 Pochette pour couteaux latéraux
 Bolsa protectora de cortadores laterales

MTS-022
进阶版
 Intermediate edition
 上級
 Основной вариант
 Einfache Ausführung
 Edition intermédiaire
 Edición intermedia

MTS-026
高级版
 Advanced edition
 高級
 Продвинутый вариант
 Mittlere Ausführung
 Edition avancée
 Edición avanzada

MTS-039
精密版
 Precision edition
 精密
 Высоточный вариант
 Profi Ausführung
 Edition de précision
 Edición de precisión

1

MENG

底盘组装1

Chassis assembly 1

シャシーの組み立て1

Сборка рамы, этап 1

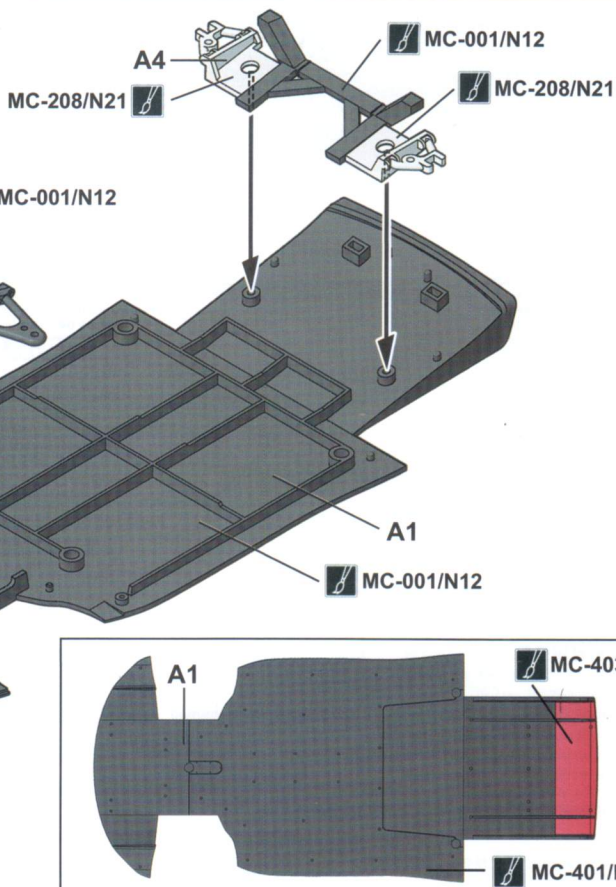

2

MENG

前轮悬挂组装

Front wheel suspension assembly

フロントサスペンションの組み立て

Сборка подвески передних колес



此图标所指示的零件不涂胶水。
No cement.
指示の部品は接着しません。
Без клея.



此图标所指示的零件对侧相同制作。
Same for both sides.
反対側も同じように作ります。
Идентично на каждой стороне.



胶套
Poly cap
ポリキャップ
Эластичная втулка

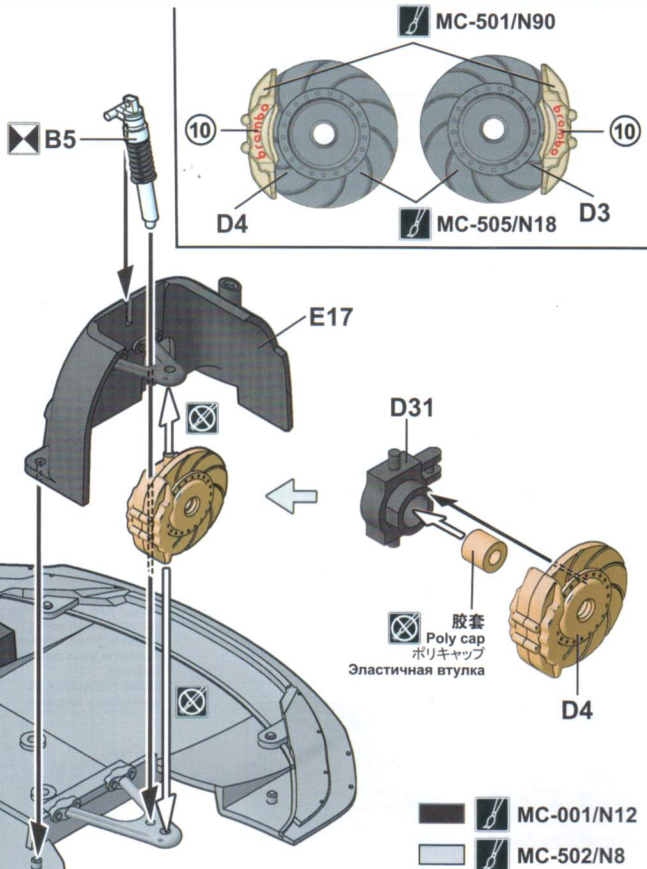

MC-001/N12
MC-502/N8

3

MENG

前轮转向连杆组装

Front wheel steering linkage assembly

フロントホイールステアリングリンクの組み立て

Сборка рулевого привода передних колес

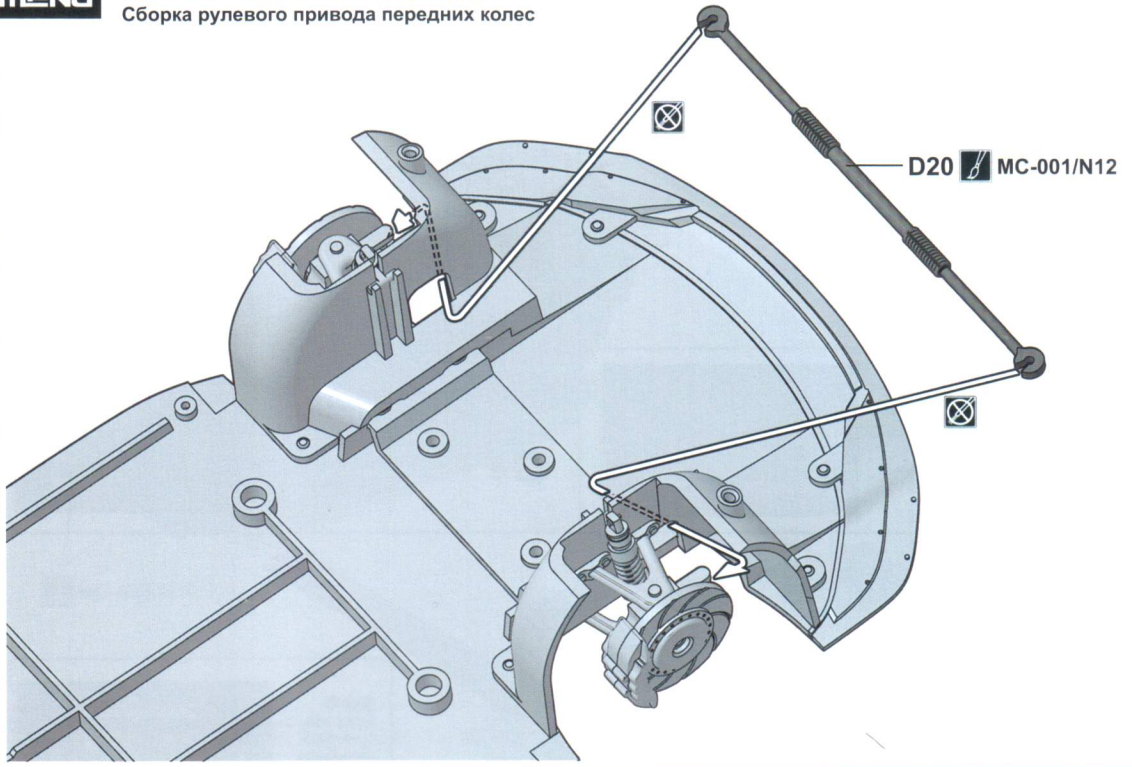

4

MENG

底盘组装2

Chassis assembly 2

シャシーの組み立て2

Сборка рамы, этап 2

MC-001/N12

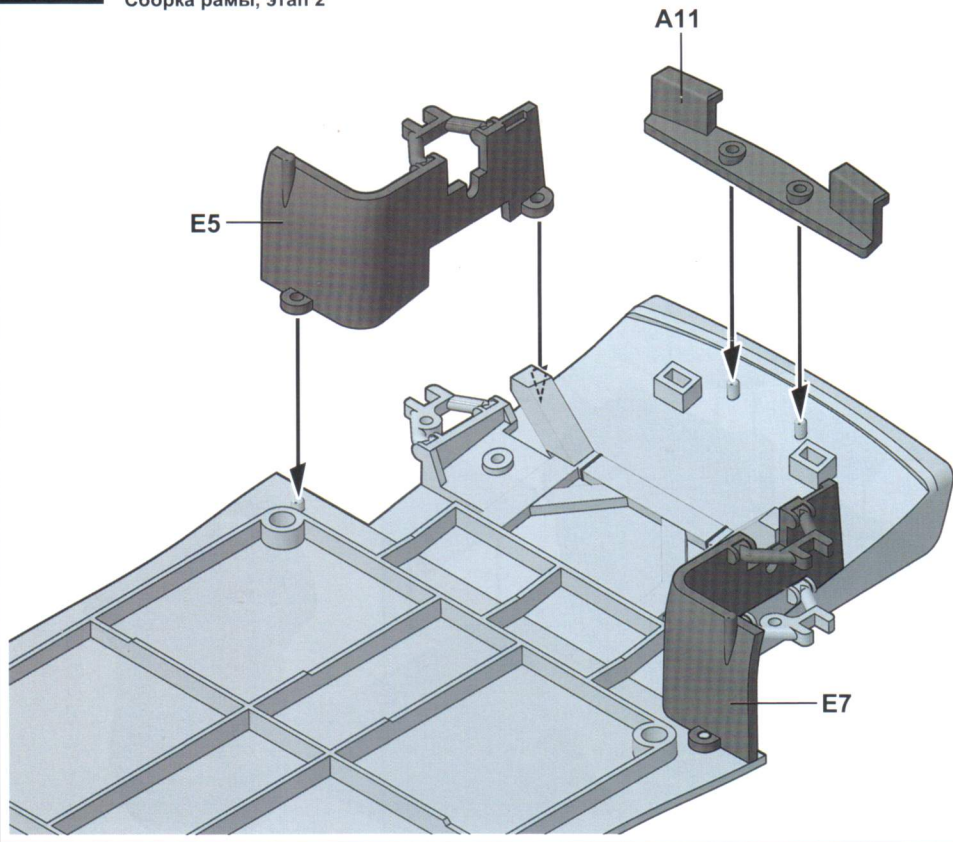

5

MENG

座椅组装 Seat assembly シートの組み立て Сборка сидений

xn 此图标所指示的部件须制作n组。
Make n sets.
n個作ります。
Собрать n наборов.

A **x2**

W6

W7

安全带
Safety belt
シートベルト
Привязной ремень

B **x2**

W6

W8

安全带
Safety belt
シートベルト
Привязной ремень

C **x2**

W6

W7

安全带
Safety belt
シートベルト
Привязной ремень

MC-001/N12 D19

A **B** **C**

驾驶舱部件组装
Cockpit parts assembly
コックピットパーツの組み立て
Сборка деталей кабины

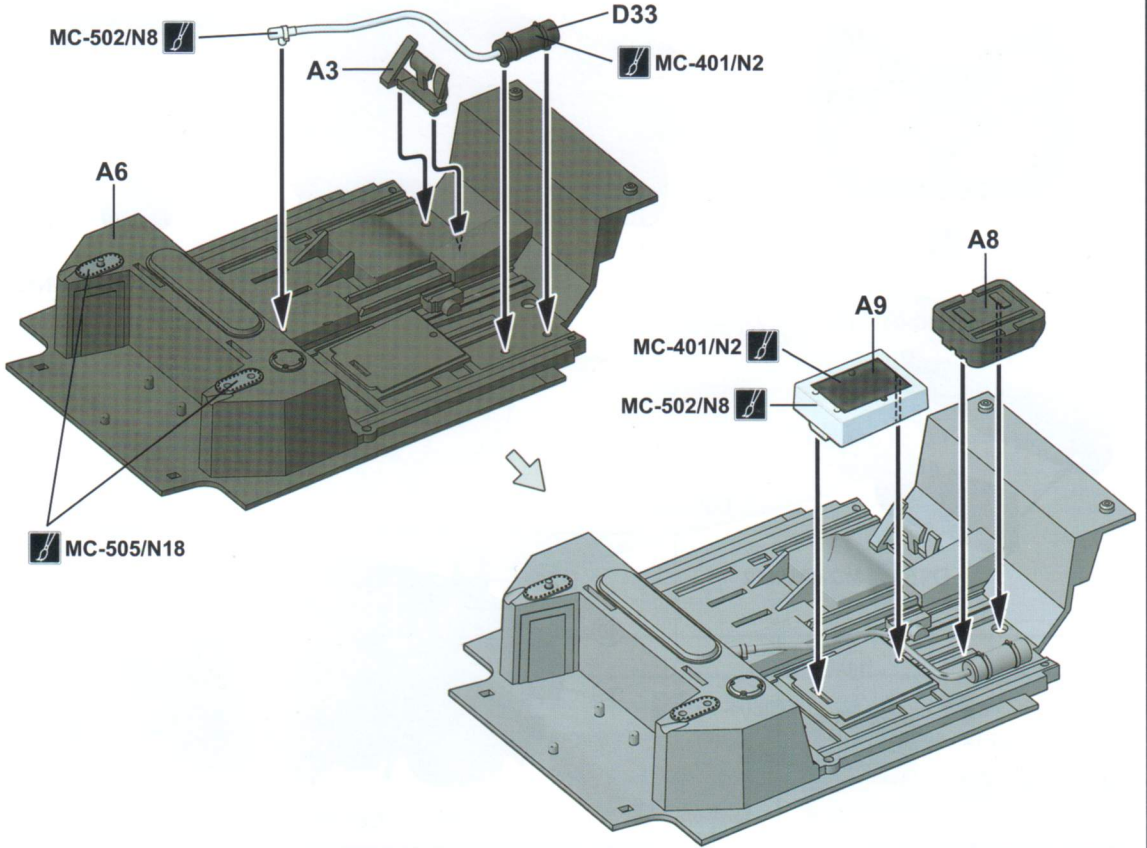

座椅组合
Attaching seat
シートの取り付け
Установка сидений

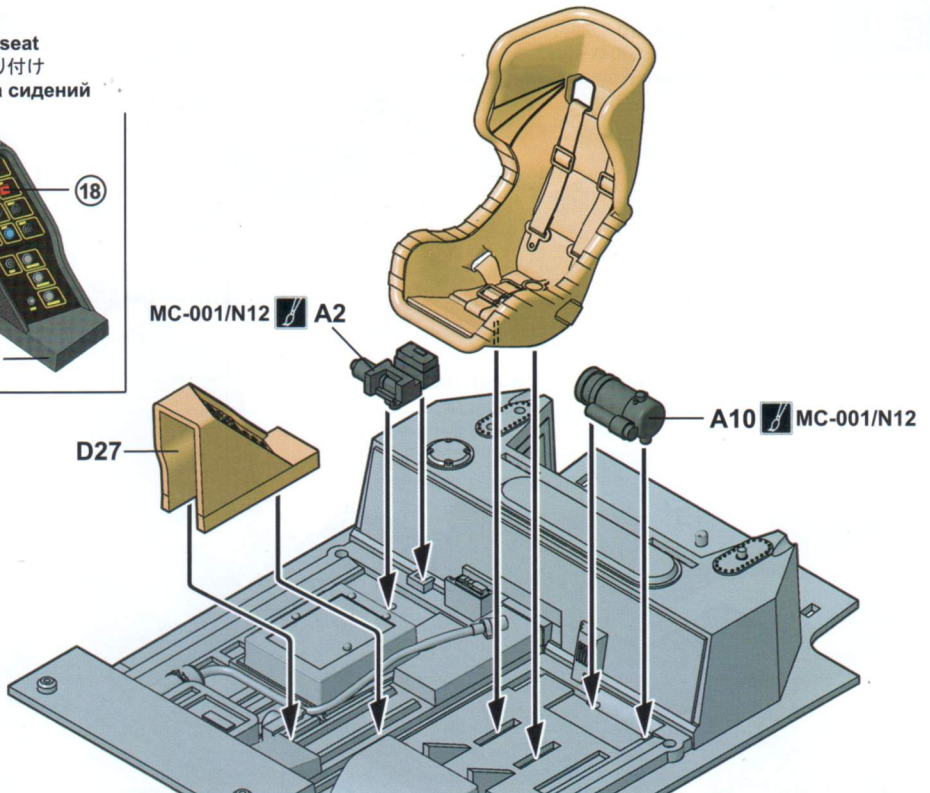
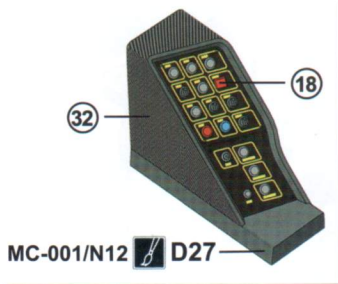

8

MENG

中控台组装 Dashboard assembly Инструмент-панельの組み立て Сборка пульта управления

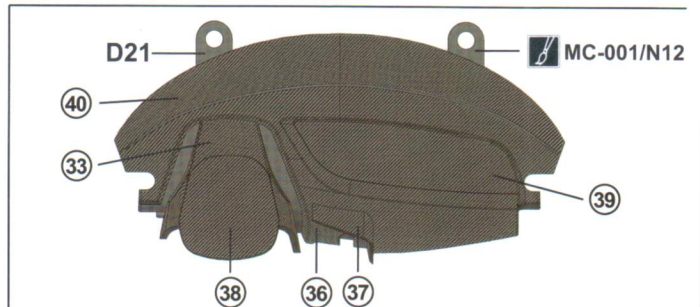
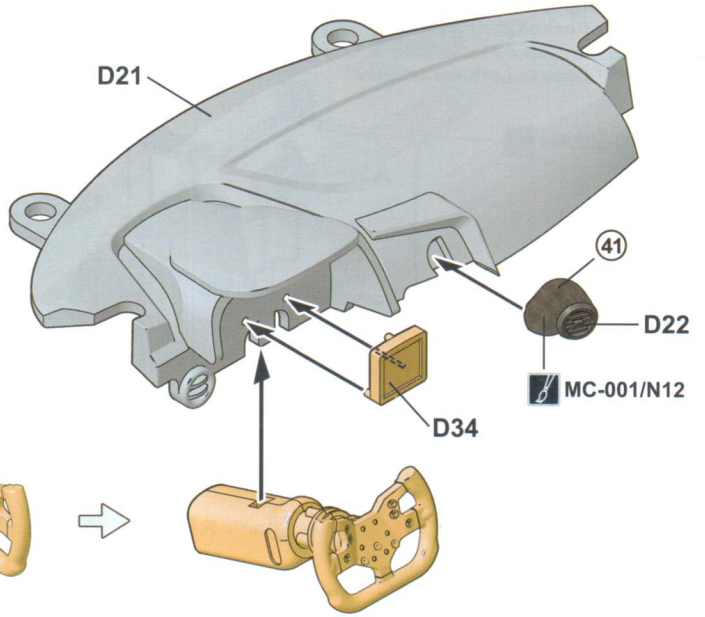
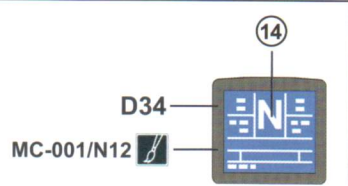
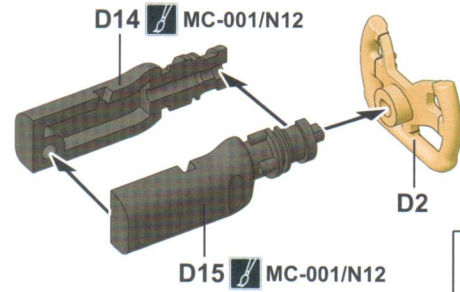
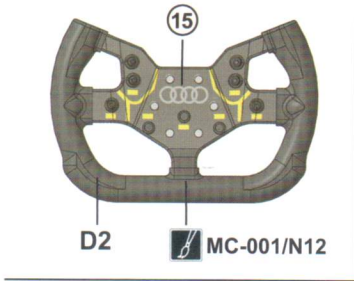

9

MENG

中控台组合 Attaching dashboard Инструмент-панельの取り付け Установка пульта управления

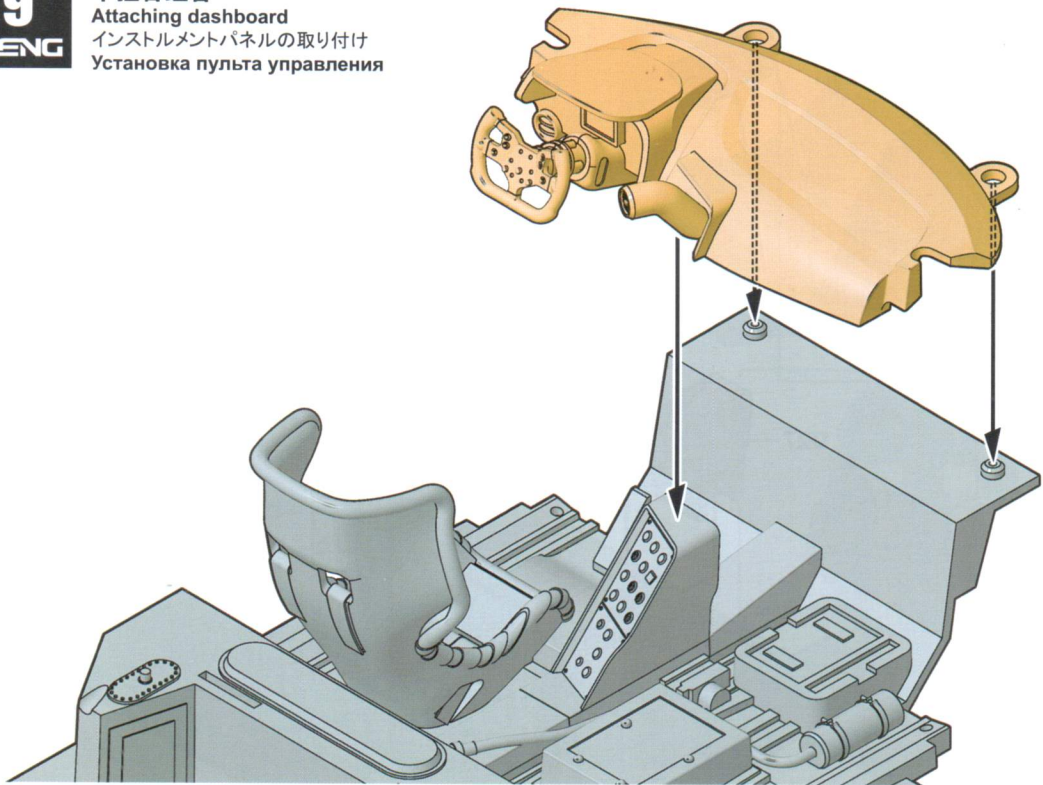

驾驶舱组合
Attaching cockpit
コックピットの取り付け
Установка кабины

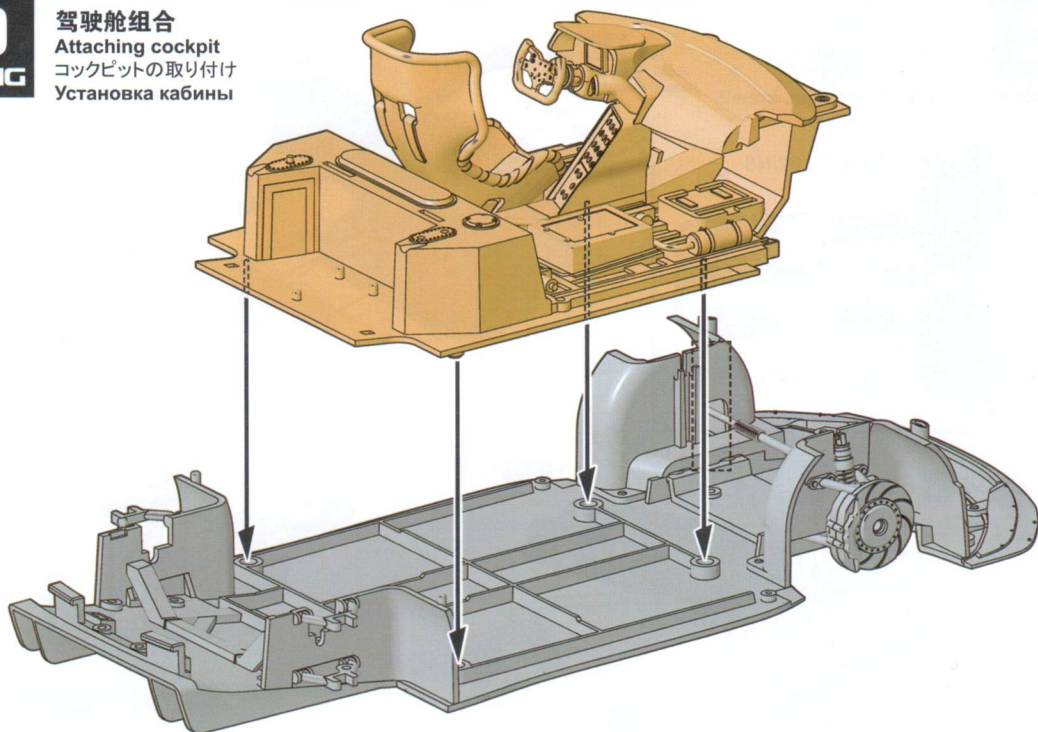

发动机组1
Engine assembly 1
エンジンの組み立て1
Сборка двигателя, этап 1

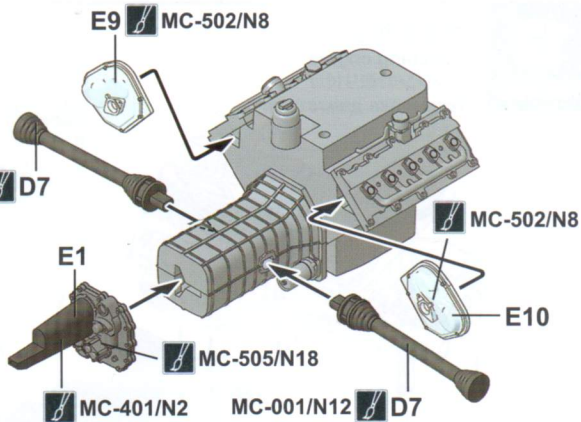
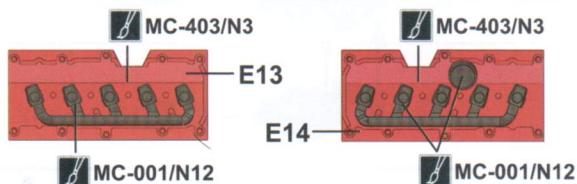
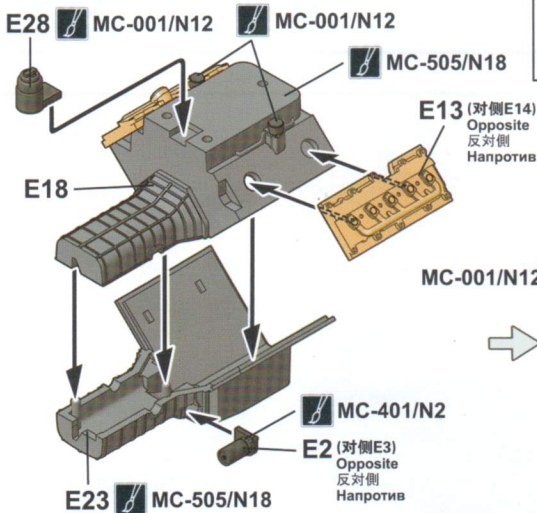

左侧排气管
Left exhaust pipe
左側エキゾーストパイプ
Левый воздухоотвод

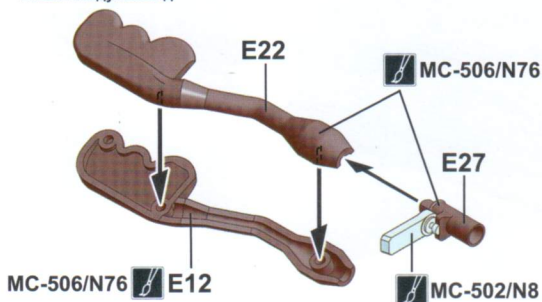

右侧排气管
Right exhaust pipe
右側エキゾーストパイプ
Правый воздухоотвод

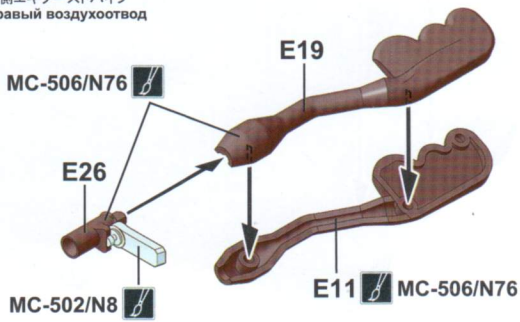

12

MENG

发动机组装2

Engine assembly 2

エンジンの組み立て2

Сборка двигателя, этап 2

左側排气管
Left exhaust pipe
左側エキゾーストパイプ
Левый воздухоотвод

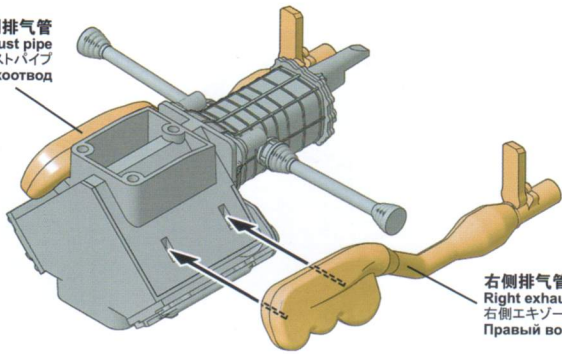

右側排气管
Right exhaust pipe
右側エキゾーストパイプ
Правый воздухоотвод

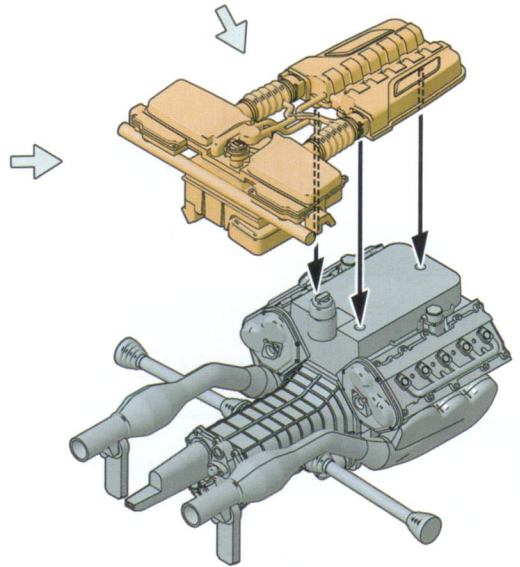
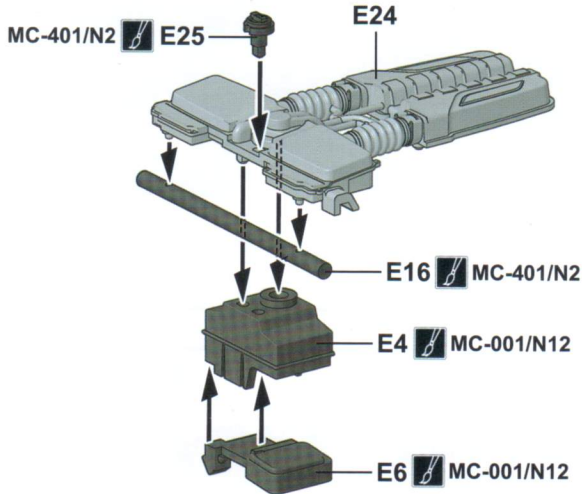
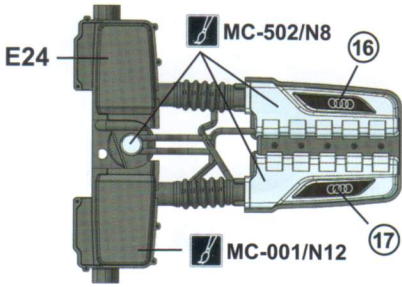

13

MENG

发动机组合

Attaching engine

エンジンの取り付け

Установка двигателя

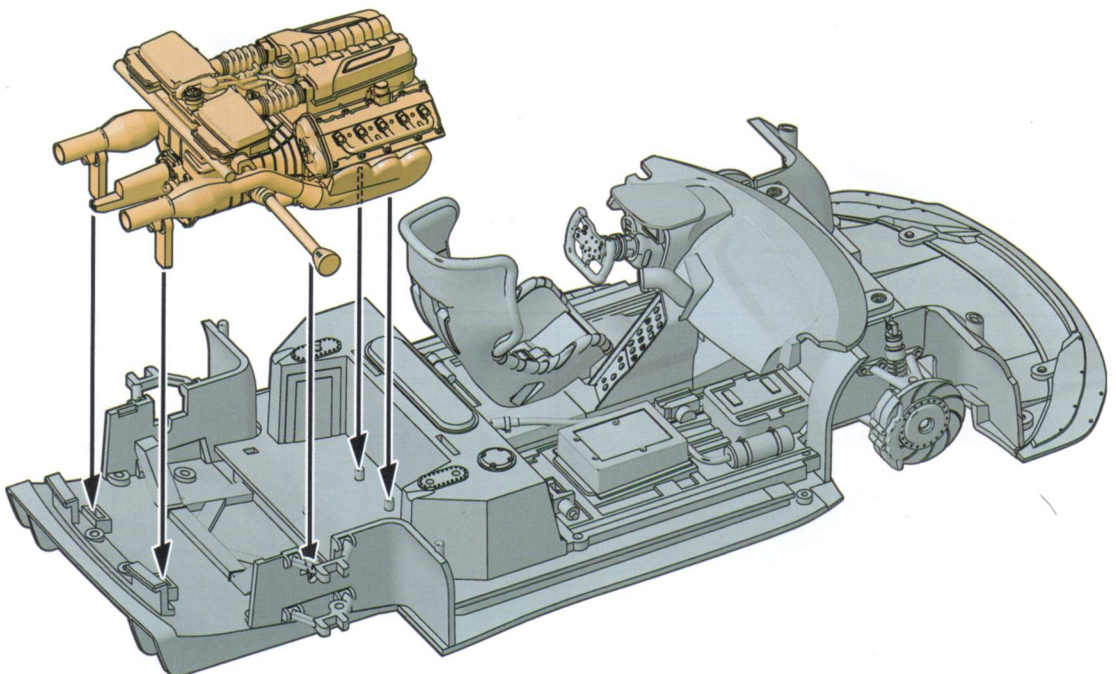

14

MENG

防滚架组装
Roll cage assembly
 ロールケージの組み立て
 Сборка каркаса безопасности

此图标所指示处需切除。
 Remove.
 この部分を切り取ります。
 Удалить.

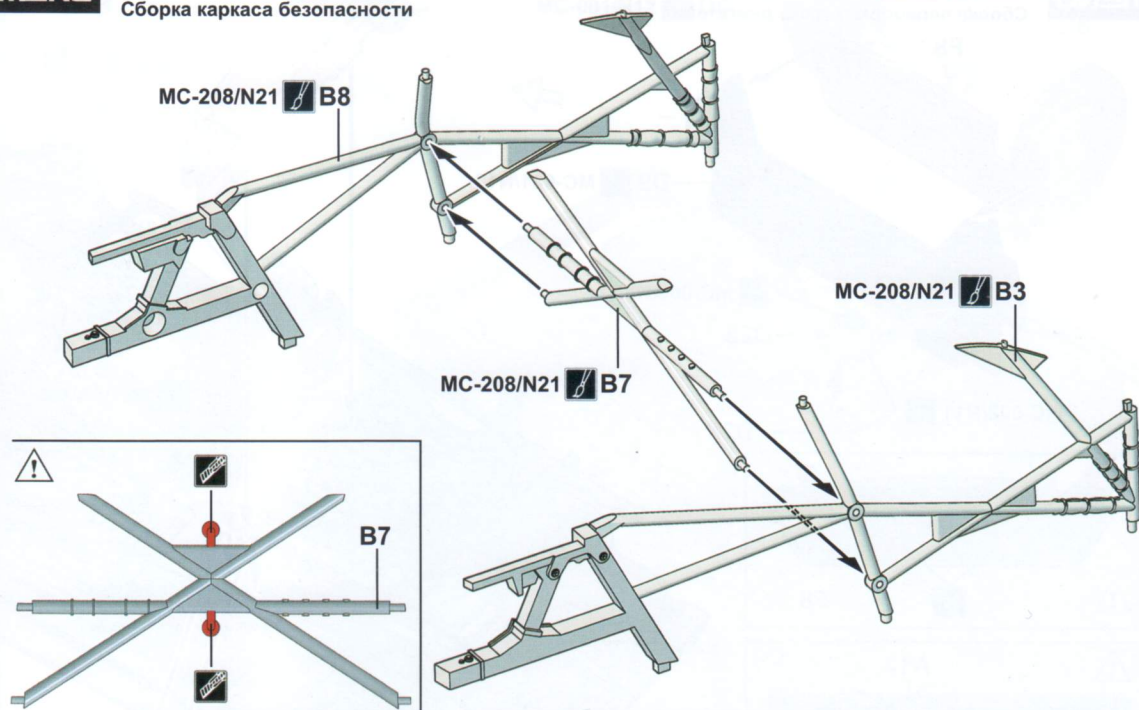

15

MENG

防滚架组合1
Attaching roll cage 1
 ロールケージの取り付け1
 Установка каркаса безопасности, этап 1

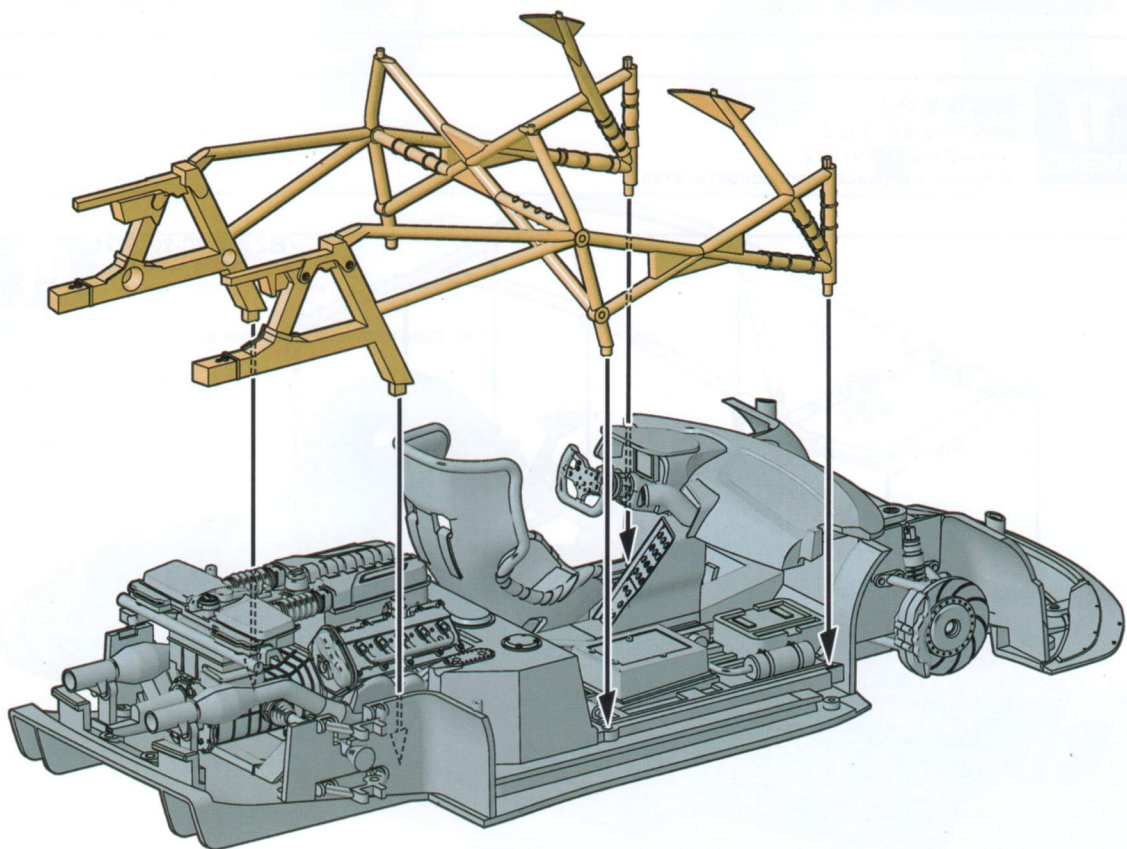

16

MENG

发动机舱隔板组装
Engine compartment bulkhead assembly
エンジンルームバルクヘッドの組み立て
Сборка переборки отсека двигателя

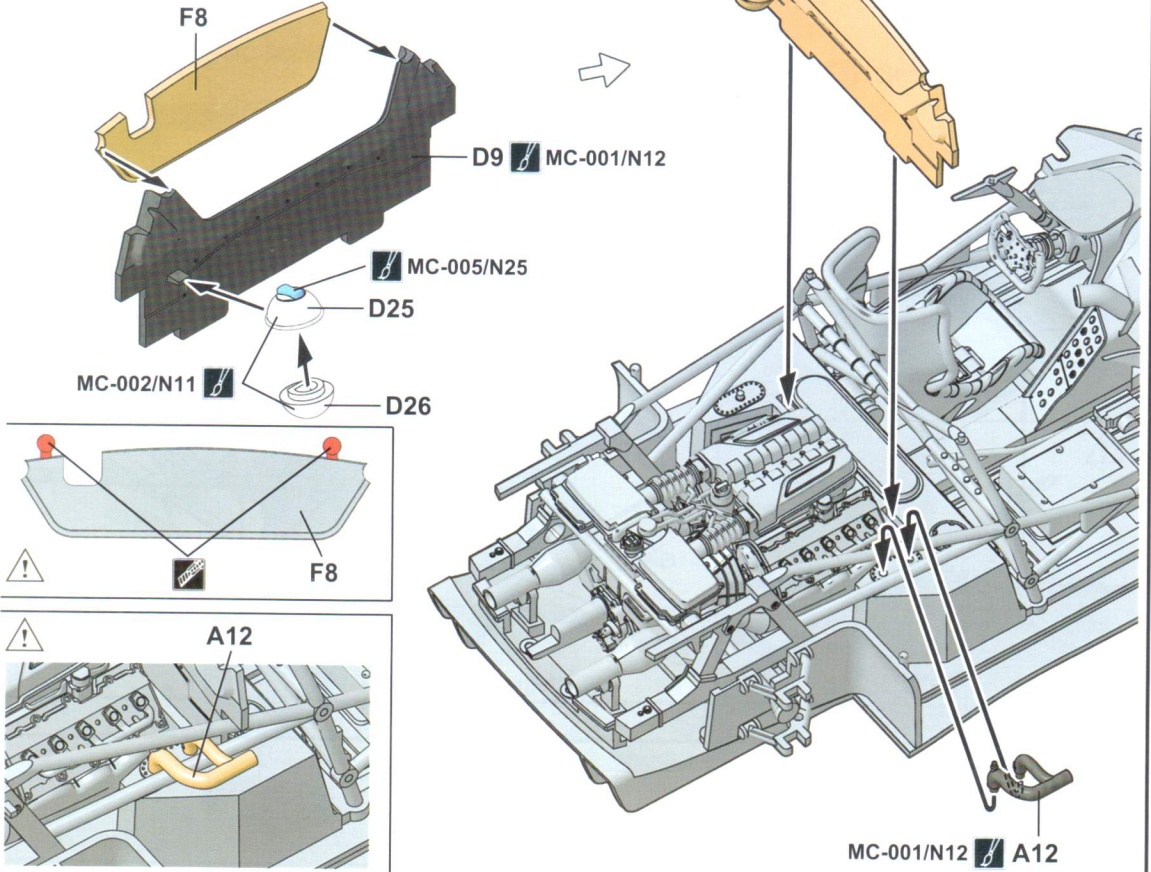

17

MENG

防滚架组合2
Attaching roll cage 2
ロールケージの取り付け2
Установка каркаса безопасности, этап 2

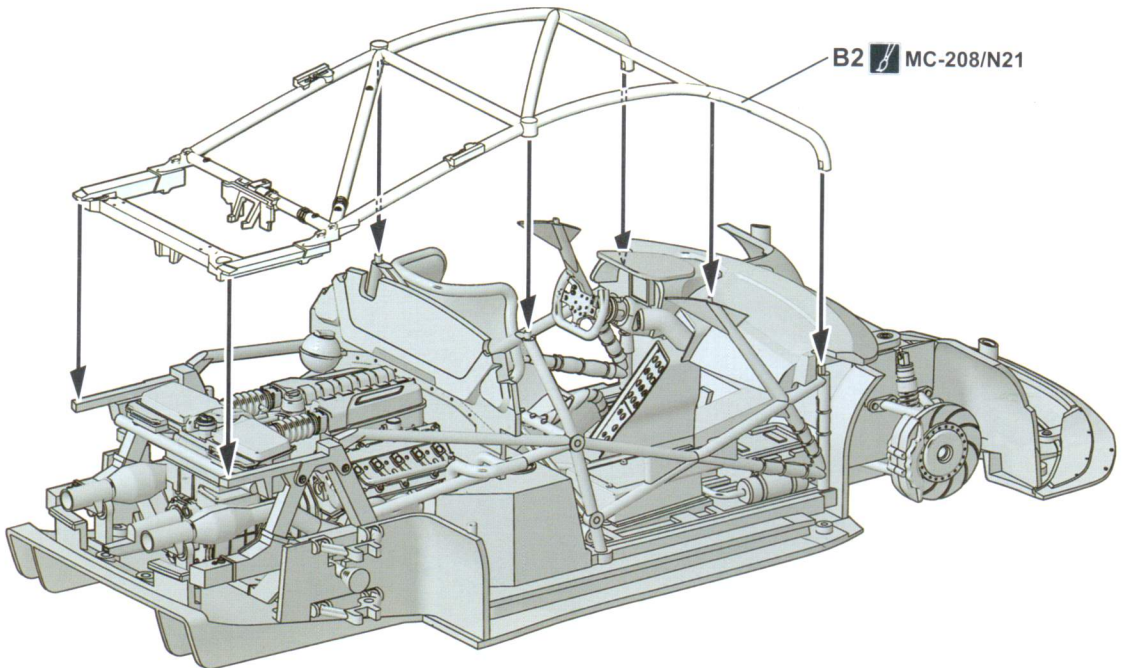

后悬挂组装
Rear suspension assembly
リアサスペンションの組み立て
Сборка подвески задних колес

1 2 3

- 依照数字顺序组合
- Attaching in numerical order.
- 順番に取り付けてください。
- Установка в порядке нумерации.

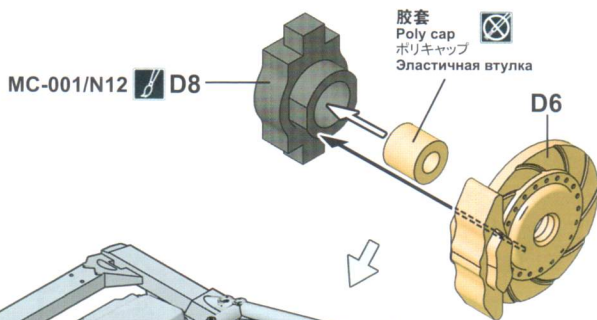

MC-502/N8

1 (对侧B9) B11
Opposite
反対側
Напротив

MC-401/N2

MC-502/N8

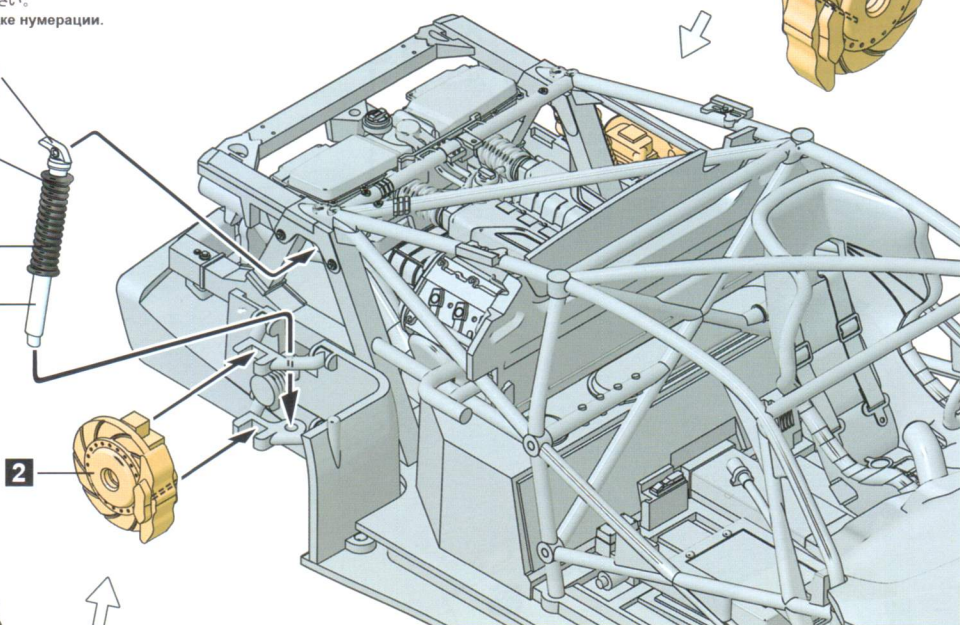

D8

MC-001/N12

胶套
Poly cap
ポリキャップ
Эластичная втулка

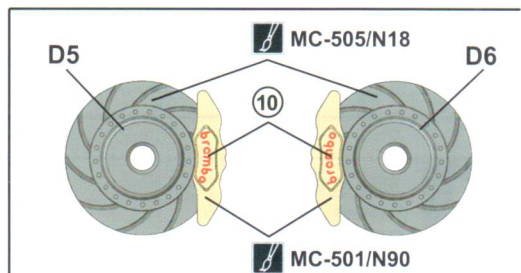
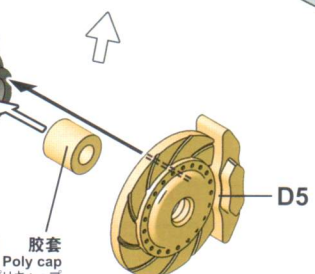

后挡泥板组合
Attaching rear fenders
リアフェンダーの取り付け
Установка задних грязезащитных щитков

MC-001/N12

(对侧E20) E21
Opposite
反対側
Напротив

MC-401/N2 B1

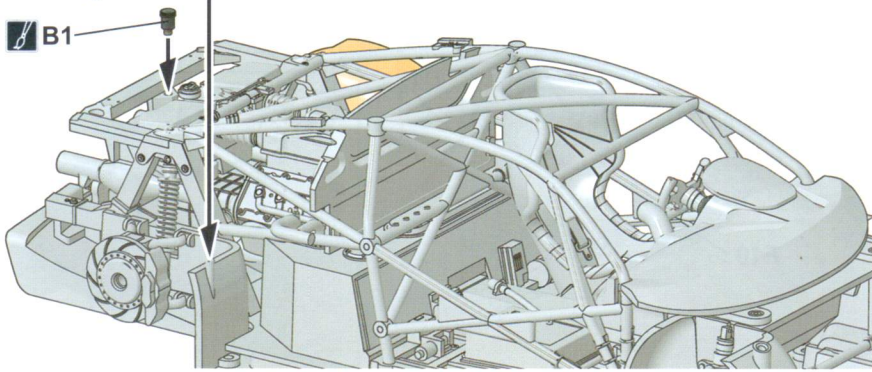
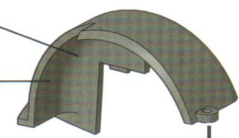

车轮组装
wheels assembly
ホイールの組み立て
Сборка колес

前轮
Front wheel
フロントホイール
Переднее колесо

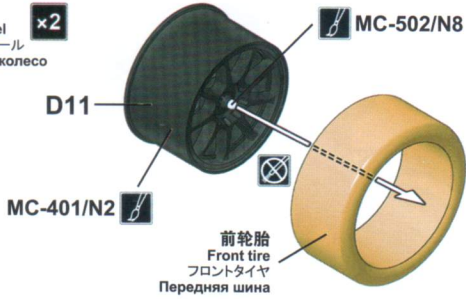

后轮
Rear wheel
リアホイール
Заднее колесо

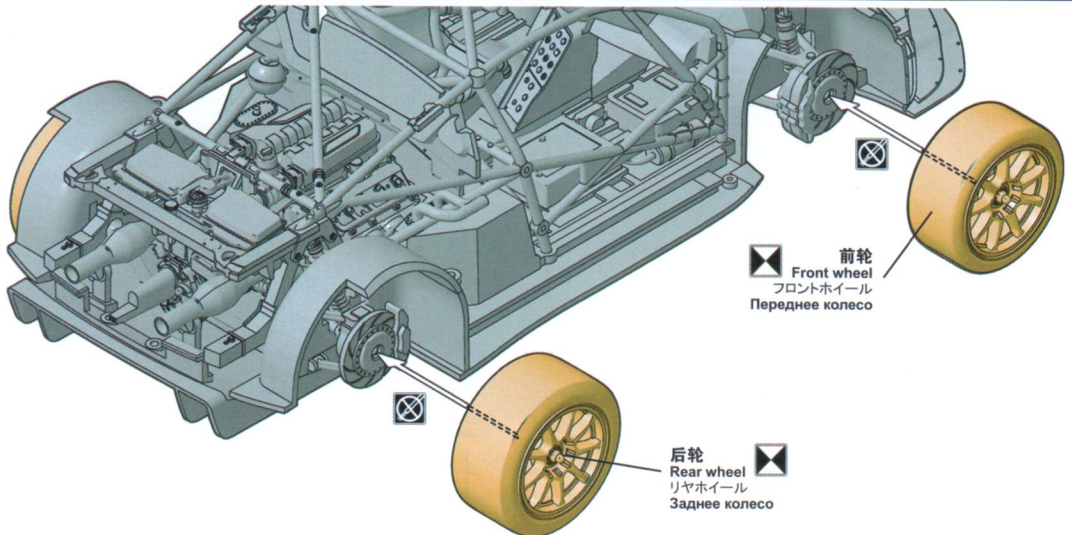
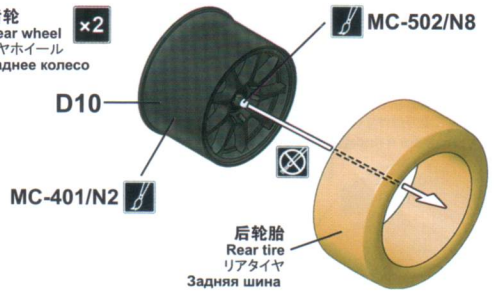

风挡组装
Windshield assembly
フロントガラスの組み立て
Сборка переднего ветрового стекла

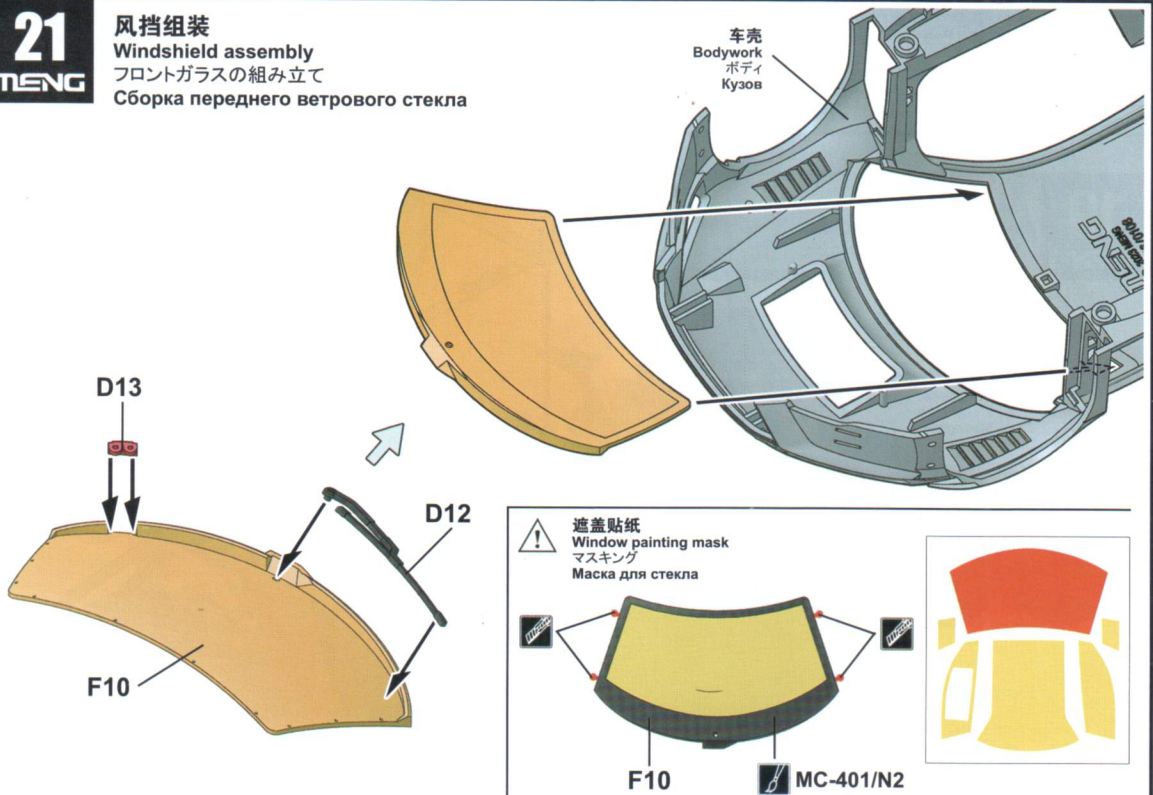

22

MENG

车体部件组装1 Bodywork parts assembly 1 ボディパーツの組み立て1 Сборка деталей кузова, этап 1

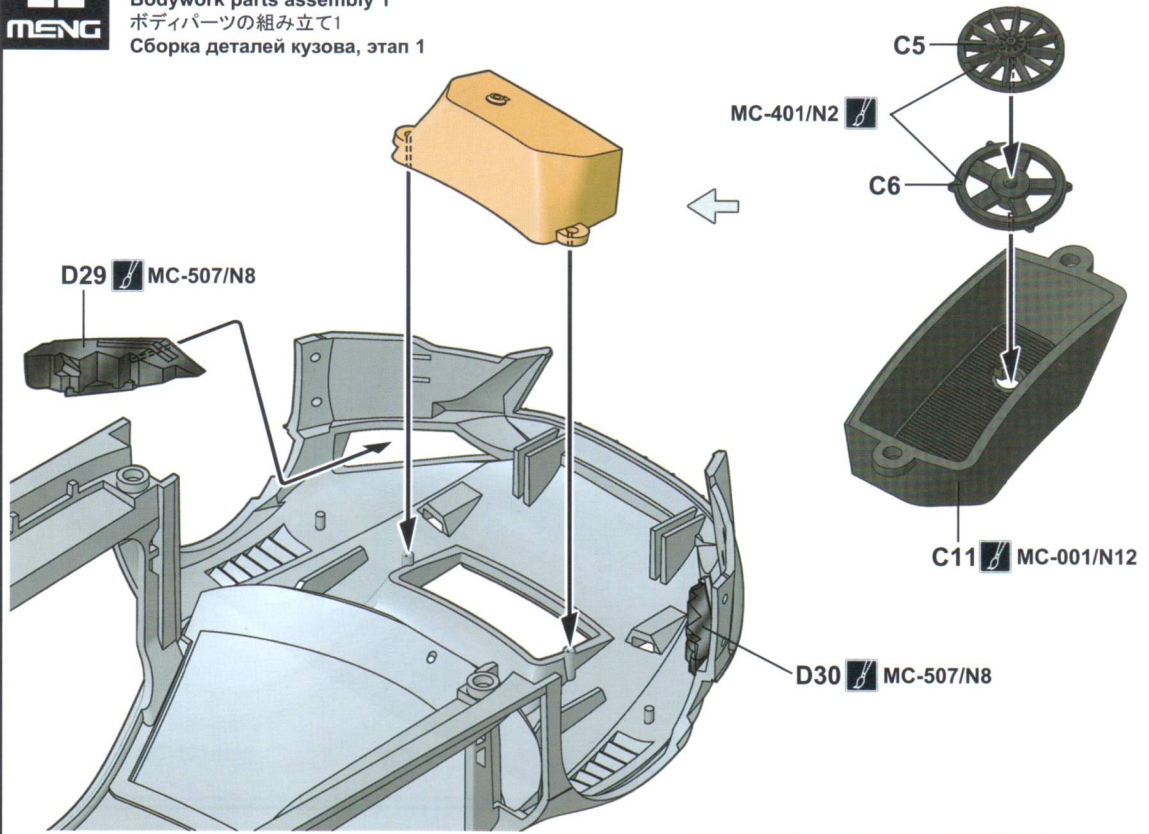

23

MENG

车体部件组装2 Bodywork parts assembly 2 ボディパーツの組み立て2 Сборка деталей кузова, этап 2

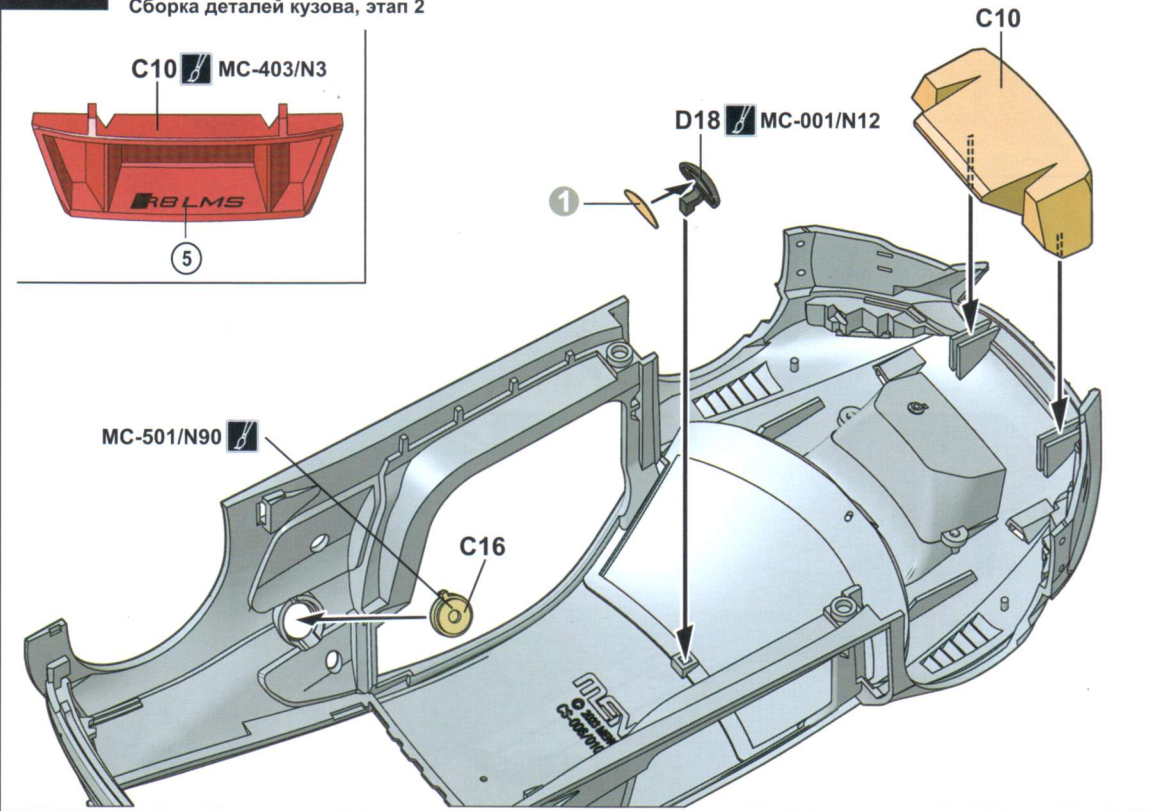

24

MENG

车体部件组装3

Bodywork parts assembly 3

ボディパーツの組み立て3

Сборка деталей кузова, этап 3

  MC-001/N12

  MC-403/N3

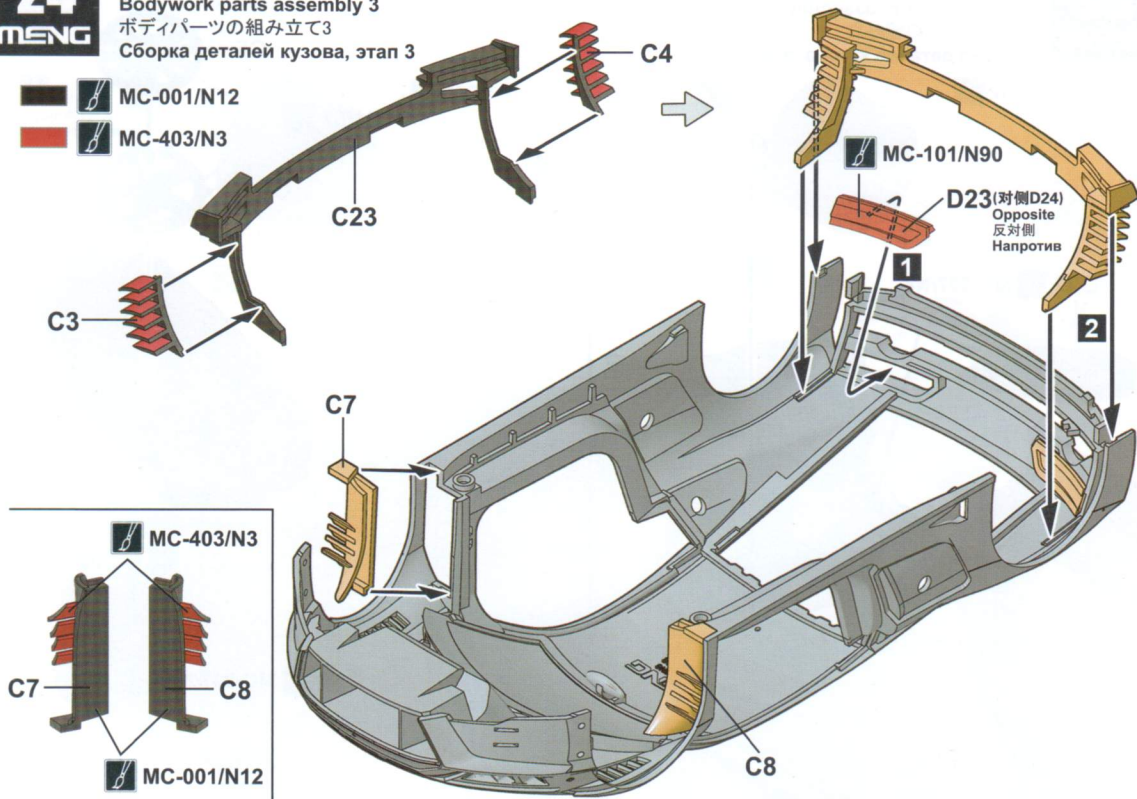

25

MENG

车体部件组装4

Bodywork parts assembly 4

ボディパーツの組み立て4

Сборка деталей кузова, этап 4

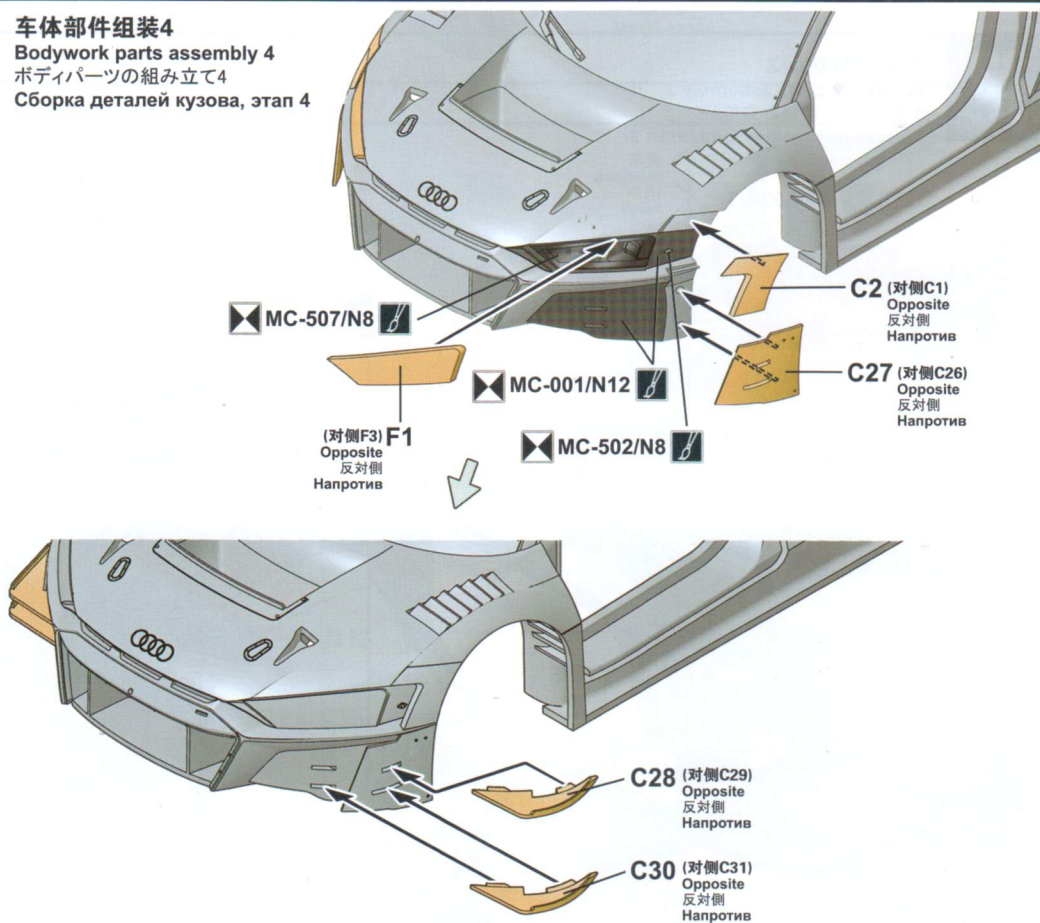

26

MENG

尾灯组装
Tail lights assembly
テールライトの組み立て
Сборка задних фар

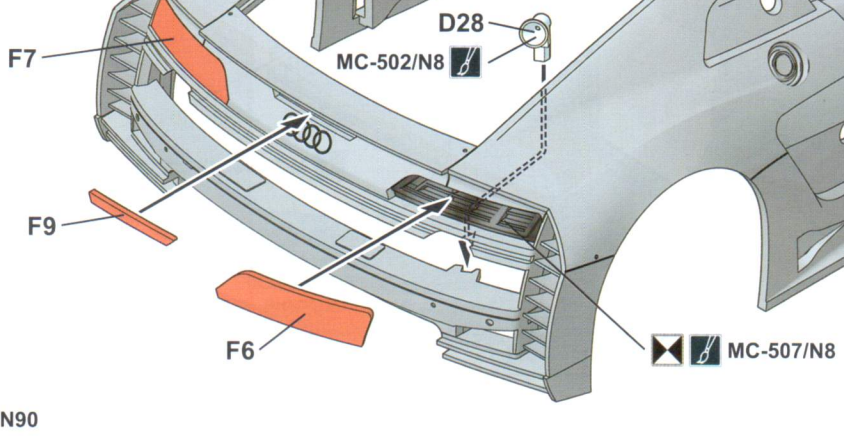

27

MENG

车体部件组装5
Bodywork parts assembly 5
ボディパーツの組み立て5
Сборка деталей кузова, этап 5

⚠ 遮盖贴纸
Window painting mask
マスキング
Маска для стекла

MC-401/N2

F5

F4

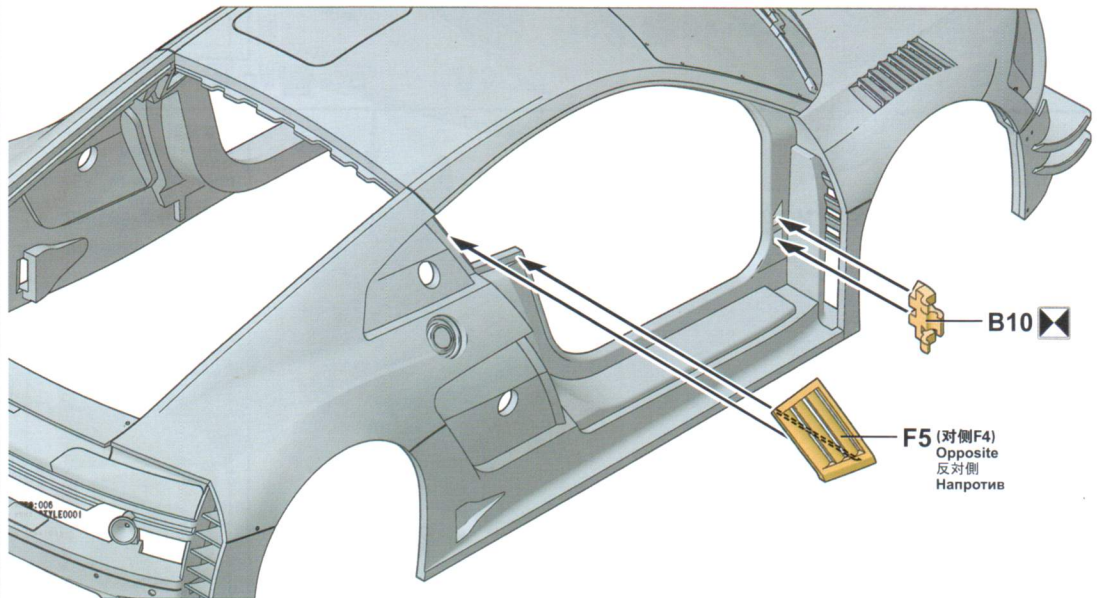
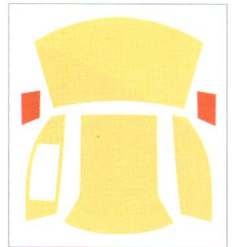

F5 (对侧F4)
Opposite
反対側
Напротив

车体部件组装6

Bodywork parts assembly 6

ボディパーツの組み立て6

Сборка деталей кузова, этап 6



W 2(对侧 W 3)

Opposite
反対側
Напротив



此图标所指示的零件需使用瞬间胶粘合。

Use cyanoacrylate glue.

指示の部品は瞬間接着剤で接着します。

Склеивать с помощью цианакрилатных клеев.

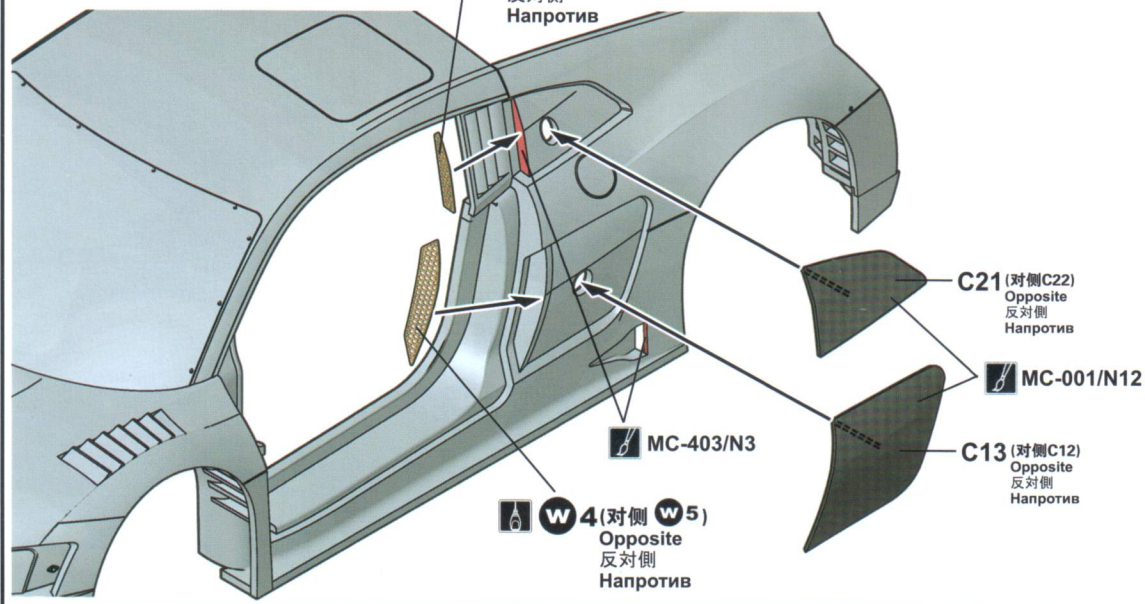

车门组装

Doors assembly

ドアの組み立て

Сборка дверей

左侧车门
Left door
左側ドア
Левая дверь

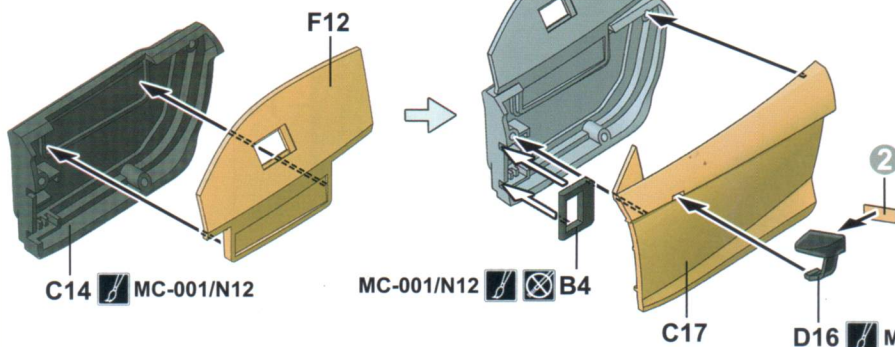

遮盖贴纸
Window painting mask
マス킹
Маска для стекла

MC-401/N2

F12

右侧车门
Right door
右側ドア
Правая дверь

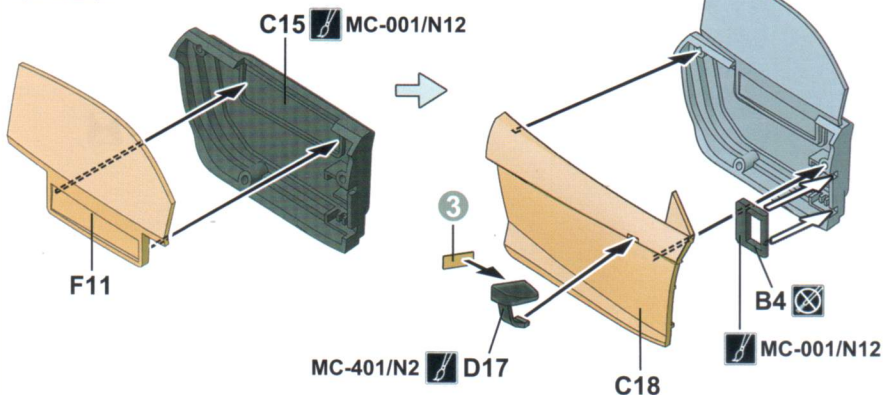

遮盖贴纸
Window painting mask
マス킹
Маска для стекла

MC-401/N2

F11

车门组合
Attaching doors
ドアの取り付け
Установка дверей

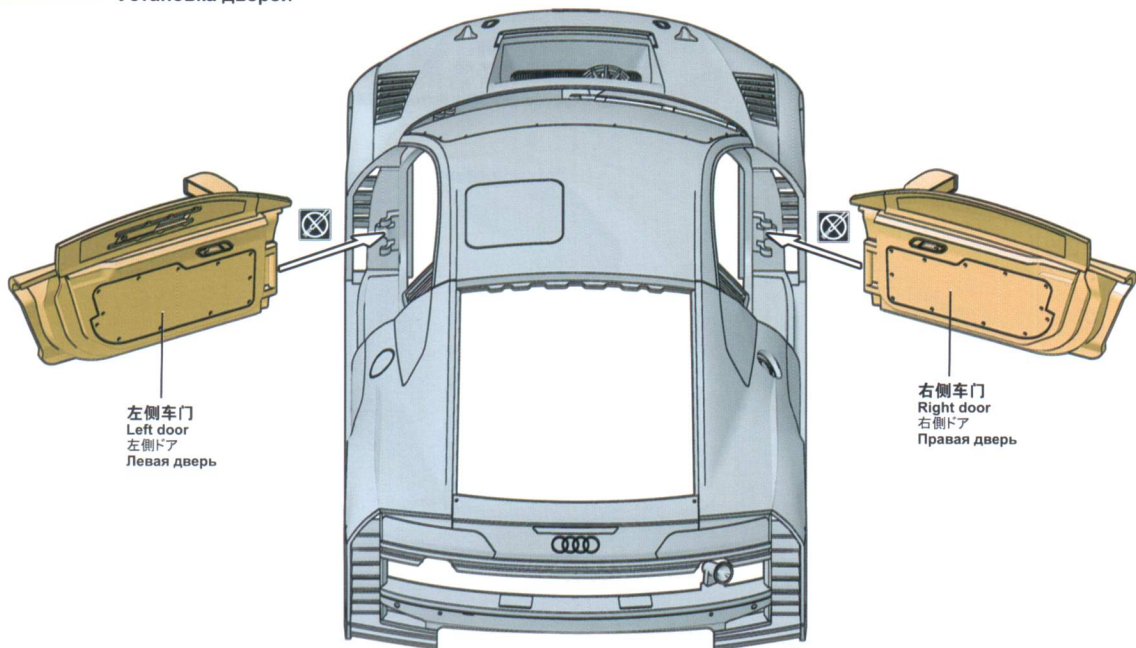

车体组合
Attaching bodywork
ボディの取り付け
Установка кузова

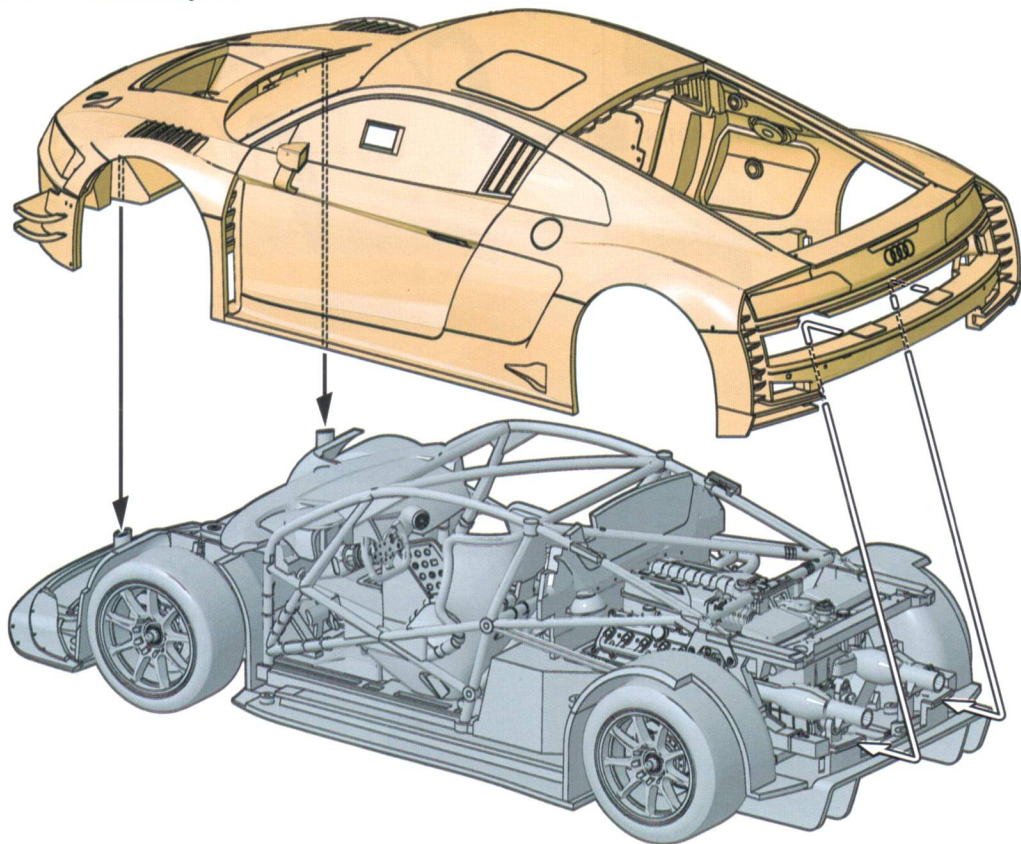

32

MENG

车头进气格栅组合 Attaching front grille フロントエアインテークグリルの取り付け Установка решетки радиатора

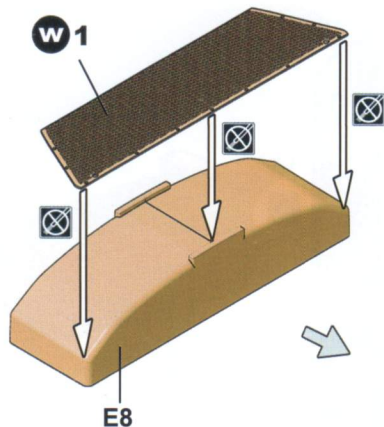

- ⚠ 用E8将W1定型。
- Ⓜ Use E8 to shape W1.
- Ⓜ W1をE8でシェイプします。
- Ⓜ Формировать W1 с помощью E8.

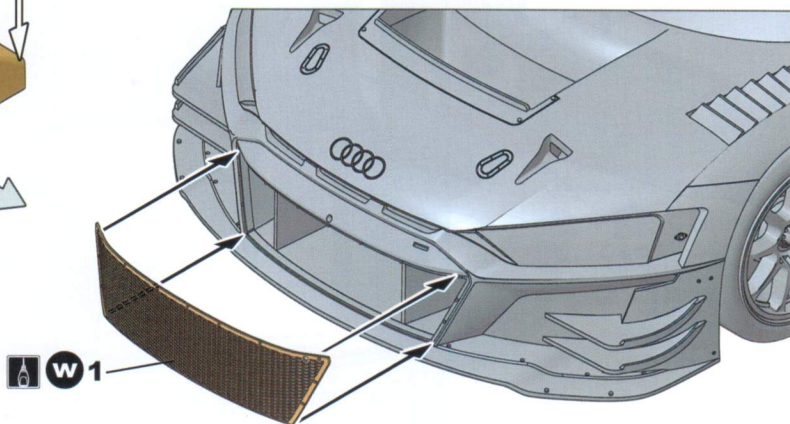

33

MENG

定风翼组装 Rear wing assembly リヤウイングの組み立て Сборка спойлера

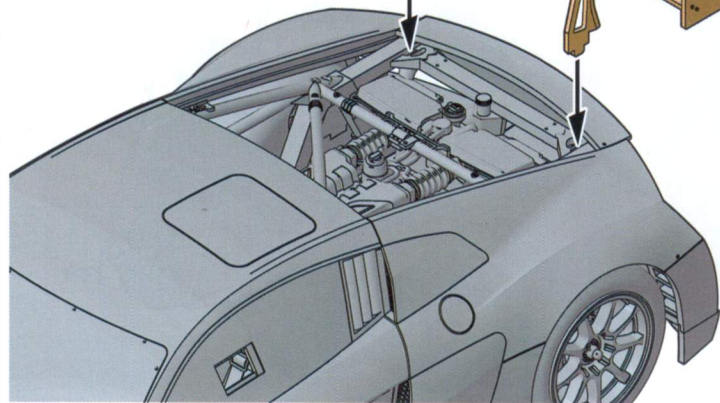
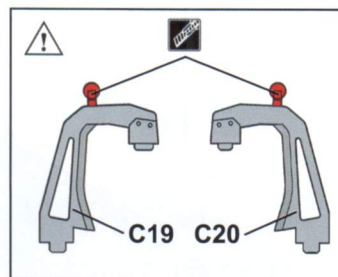
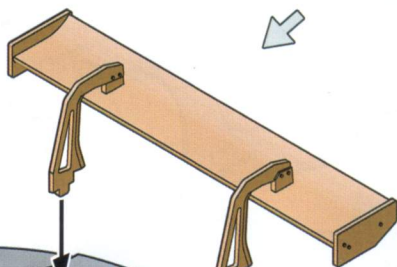
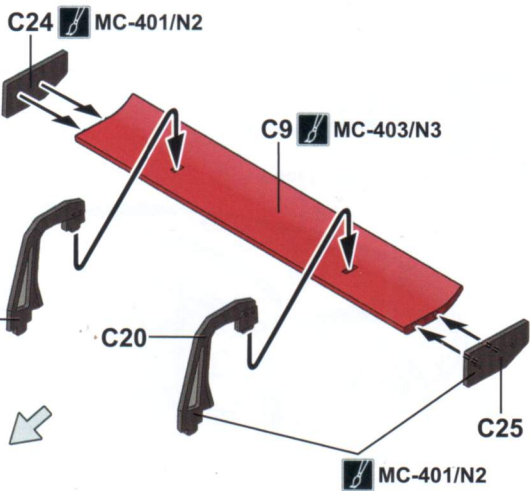
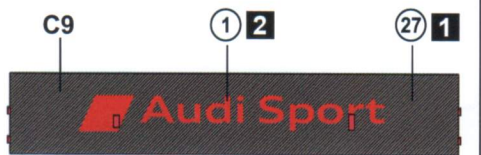

发动机舱盖板组装 Engine hood assembly エンジンルームカバーの組み立て Сборка крышки двигателя

⚠ 遮蓋貼紙
Window painting mask
マスキング
Маска для стекла

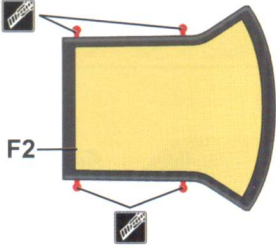

MC-401/N2

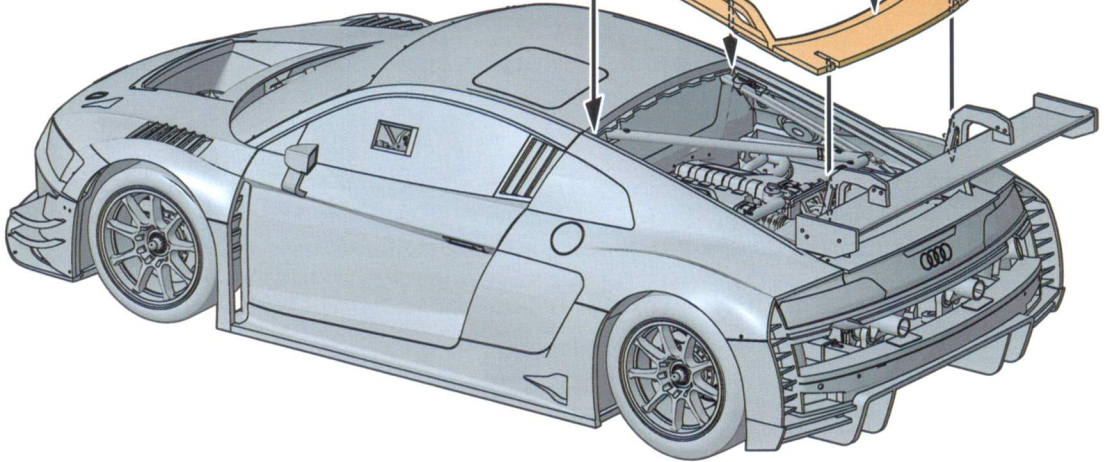
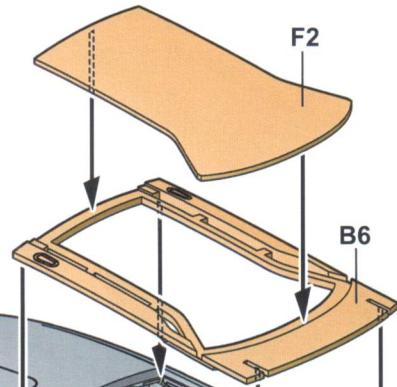
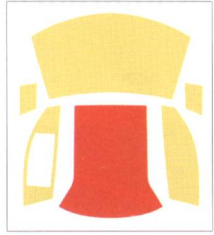

颜色对照表 Color reference カラー対応表 Таблица цветов

MENG  WATER-BASED COLOR 

亚光黑	Matt Black	つや消しブラック	Матовый черный	MC-001	N12
亚光白	Matt White	つや消しホワイト	Матовый белый	MC-002	N11
亚光蓝	Matt Blue	つや消しブルー	Матовый синий	MC-005	N25
透明红	Transparent Red	透明レッド	Красный, прозрачный	MC-101	N90
浅灰白	Light Greyish White	ライトグレーホワイト	Светло-серый	MC-208	N21
光泽黑	Gloss Black	グロスブラック	Глянцевый черный	MC-401	N2
光泽红	Gloss Red	グロスレッド	Глянцевый красный	MC-403	N3
金	Gold	ゴールド	Золотистый	MC-501	N90
银	Silver	シルバー	Серебристый	MC-502	N8
枪金属	Gun Metal	ガンメタル	Вороненая сталь	MC-505	N18
烧蚀	Burnt Red	バーントラスト	Ржавчина	MC-506	N76
铬金属	Chrome	クローム	Хром (металлик)	MC-507	N8

涂装指示
Painting
塗装指示
Окраска

车体色
Body color
ボディカラー
Цвет кузова

- MC-502/N8
- MC-403/N3

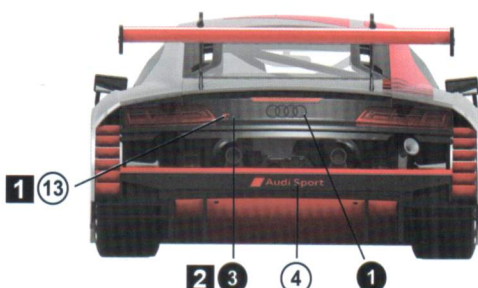
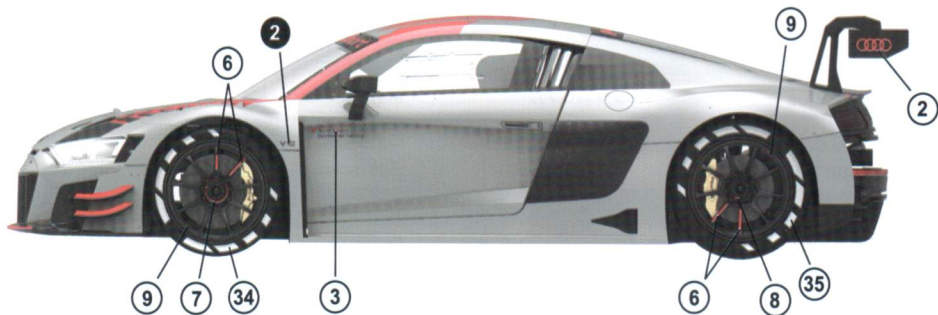
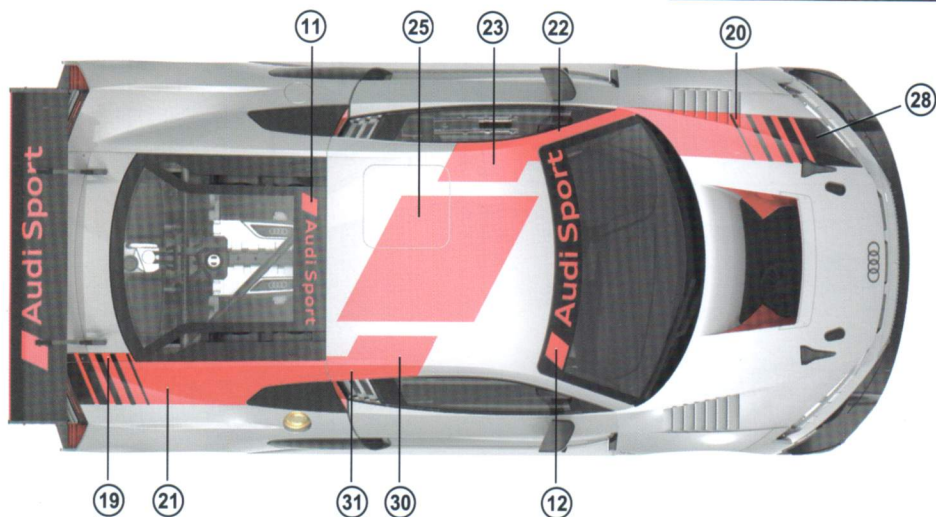

A Parts

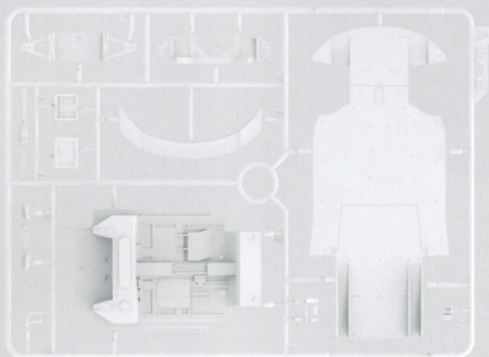

B Parts

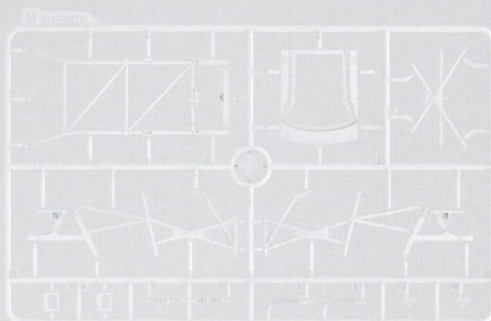

C Parts

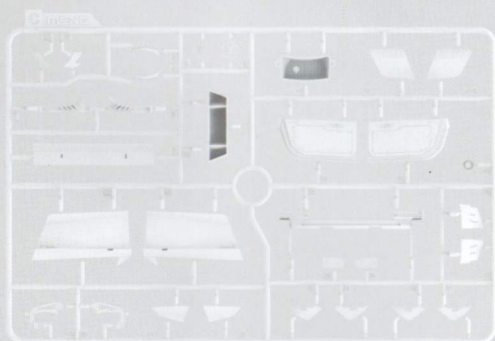

D Parts

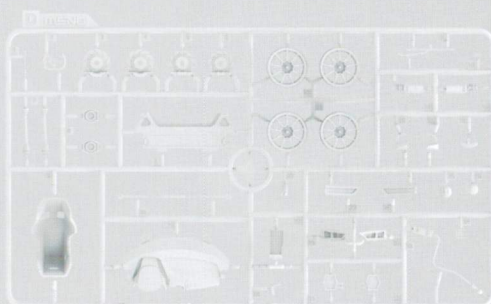

E Parts



F Parts

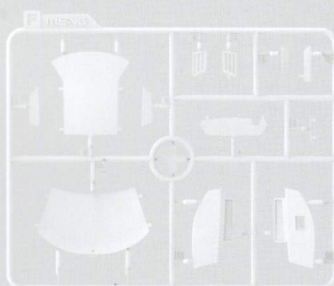

镜面贴纸
Reflective mirror foil
鏡面用フィニッシュ
Зеркальная наклейка



金属贴纸
Metal sticker
メタルステッカー
Металлическая наклейка

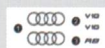

前轮胎 X2
Front tire
フロントタイヤ
Передняя шина



后轮胎 X2
Rear tire
リアタイヤ
Задняя шина



W Parts



胶套
Poly cap
ポリキャップ
Эластичная втулка



车壳
Bodywork
ボディ
Кузов

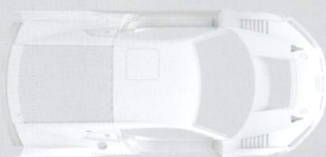

水贴
Decal
水転写デカル
Декаль



遮盖贴纸
Window painting mask
マスキング
Маска для стекла



安全带
Safety belt
シートベルト
Привязной ремень

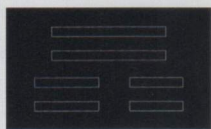

MENG
WWW.MENG-MODEL.COM